

concept

Vysavač na okna 3 v 1

Vysávač na okná 3 v 1

Myjka do okien 3 w 1

Ablakporszívó 3 az 1-ben

Putekļusūcējs logiem 3 in 1

Window vacuum cleaner 3 in 1

Fenstersauger 3 in 1

Aspirateur pour fenêtres 3-en-1

Aspirapolvere per finestre 3 in 1

Aspiradora para ventanas 3 en 1

Aspirator de geamuri 3 în 1



CW1010

CZ

SK

PL

HU

LV

EN

DE

FR

IT

ES

RO

Poděkování

Děkujeme Vám, že jste si zakoupili výrobek značky Concept, a přejeme Vám, abyste byli s naším výrobkem spokojeni po celou dobu jeho používání.

Před prvním použitím prostudujte pozorně celý návod k obsluze a potom si jej uschovejte. Zajistěte, aby i ostatní osoby, které budou s výrobkem manipulovat, byly seznámeny s tímto návodem.

Technické parametry	
Napětí akumulátoru	DC 3,7 V
Napětí nabíjecího adaptéru	vstup: AC 100–240 V ~ 50/60 Hz
	výstup: DC 5 V, 500 mA
Hlučnost	<65 dB (A)
Baterie	Li-ion 2000 mAh
Doba provozu	cca 35 min
Doba úplného nabíjení	cca 4 h



Zesílená izolace.
Třída ochrany III.

DŮLEŽITÁ BEZPEČNOSTNÍ UPOZORNĚNÍ

- Nepoužívejte spotřebič jinak, než je popsáno v tomto návodu.
- Ověřte, zda připojované napětí odpovídá hodnotám na typovém štítku nabíjecího adaptéru.
- Nenechávejte spotřebič bez dozoru, pokud je zapnutý.
- Při vypořádání nabíjecího adaptéru ze zásuvky elektrického napětí nikdy netahejte za přívodní kabel, ale uchopte nabíjecí adaptér a tahem jej vypojte.
- Nedovolte dětem a nesvéprávným osobám se spotřebičem manipulovat, používejte ho mimo jejich dosahu.
- Dbejte zvýšené opatrnosti, pokud je spotřebič používán v blízkosti dětí.
- Nedovolte, aby byl spotřebič používán jako hračka.
- Nepoužívejte jiné příslušenství, než je doporučeno výrobcem.
- Nepoužívejte nabíjecí adaptér s poškozeným přívodním kabelem či zástrčkou, nechte závadu neprodleně odstranit autorizovaným servisním střediskem.
- Držte spotřebič stranou od zdrojů tepla jako jsou radiátory, trouby a podobně, chraňte jej před přímým slunečním zářením, vlhkostí.
- Nesahejte na spotřebič vlhkýma nebo mokřýma rukama.
- Nevkládejte žádné předměty do otvorů. Nepoužívejte spotřebič, je-li ucpán jakýkoli jeho otvor.

- Dbejte zvýšené opatrnosti při vysávání na schodech.
- Jestliže dojde k ucpání sacího otvoru spotřebiče, vypněte spotřebič a odstraňte nečistoty před dalším zapnutím.
- Při nasazování příslušenství, během čištění nebo v případě poruchy vypněte spotřebič a vypojte nabíjecí adaptér ze zásuvky elektrického napětí.
- Spotřebič je vhodný pouze pro použití v domácnosti, není určen pro komerční použití.
- Nevysávejte nic hořícího jako jsou cigarety, zápalky nebo horký popel.
- Nepoužívejte spotřebič ve vlhkých místnostech, nevysávejte vlhké věci nebo kapaliny, hořlavé kapaliny jako je benzin a nepoužívejte spotřebič v prostorách, kde se tyto látky mohou vyskytovat.
- Neponořujte přívodní kabel, nabíjecí adaptér nebo spotřebič do vody ani do jiné kapaliny.
- Pravidelně kontrolujte spotřebič i přívodní kabel nabíjecího adaptéru z důvodu poškození. Nezapínejte poškozený spotřebič.
- Před čištěním a po použití spotřebič vypněte a nechte vychladnout.
- Nevhazujte akumulátor spotřebiče do ohně a nevystavujte ho teplotám nad 40 °C.
- Nedotýkejte se poháněných pohyblivých částí spotřebiče během provozu.
- Neopravujte spotřebič sami. Obráťte se na autorizovaný servis.
- Tento spotřebič mohou používat děti ve věku 8 let a starší a osoby se sníženými fyzickými či mentálními schopnostmi nebo nedostatkem zkušeností a znalostí, pokud jsou pod dozorem nebo byly poučeny
- používání spotřebiče bezpečným způsobem a rozumí případným nebezpečím. Čištění a údržbu prováděnou uživatelem nesmějí provádět děti, pokud nejsou starší 8 let a pod dozorem. Děti mladší 8 let se musí držet mimo dosah spotřebiče a jeho přívodu. Děti si se spotřebičem nesmějí hrát.

Nedodržíte-li pokyny výrobce, nemůže být případná oprava uznána jako záruční.

POPIS VÝROBKU

- 1 Odsávací hubice se stěrkou
- 2 Tryska rozprašovače
- 3 Kryt nádržky na čistou vodu
- 4 Nádržka na čistou vodu
- 5 Nabíječka
- 6 Kryt nádržky na špinavou vodu

- 7 Potah z mikrovlákna
- 8 Tlačítko zapnutí/vypnutí
- 9 Páčka rozprašovače
- 10 Indikátor nabíjení
- 11 Otvor pro nabíjení
- 12 Nádržka na špinavou vodu

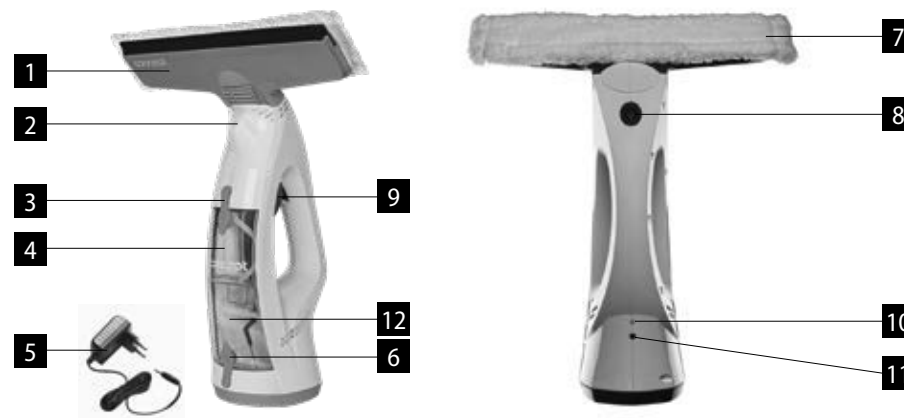

NÁVOD K OBSLUZE

PŘED PRVNÍM POUŽITÍM

1. Opatrně jednotlivé díly spotřebiče vybalte a zkontrolujte je, zda nejsou poškozené.
2. Podle uvedených pokynů spotřebič sestavte.
3. Spotřebič nabíjejte po dobu 4 hodin.
4. V tuto chvíli je zařízení připraveno k provozu.

Použité obaly řádným způsobem zlikvidujte.

NABÍJENÍ

Před prvním použitím spotřebič 4 hodiny nabíjejte.
Po každých 30 minutách provozu je třeba spotřebič opět 4 hodiny nabíjet.

Postup nabíjení:

1. Zapojte konektor nabíječky do otvoru pro nabíjení (11) na těle spotřebiče.
2. Nabíječku zapojte do elektrické zásuvky. Rozsvítí se indikátor nabíjení (10) a po dobu nabíjení svítí červeně. Jakmile je spotřebič plně nabitý, indikátor změní barvu z červené na zelenou.
3. Nabíječku odpojte od elektrické sítě a konektor odpojte od spotřebiče.

Poznámka: Pokud indikátor nabíjení bliká, znamená to, že se spotřebič nenabíjí. Stisknutím tlačítka zapnutí/ vypnutí (8) nabíjení obnovíte.

SESTAVENÍ

1. Nasadte odsávací hubici (1) na tělo vysavače, dokud neuslyšíte cvaknutí.
2. Pomocí suchých zipů připevněte na odsávací hubici potah z mikrovlákná (7).

POUŽITÍ

1. Otřete přední hranu stěrky (1) a odstraňte případné nečistoty.
2. Sundejte kryt nádržky na čistou vodu (3) a pomocí kalíšku naplňte nádržku na vodu. Dejte pozor, abyste ji nepřeplnili. Můžete přidat malé množství čisticího přípravku na mytí oken.
3. Stiskněte páčku rozprašovače (9), nastříkejte roztok na okno a hadříkem setřete nečistoty.
4. Stisknutím tlačítka zapnout/vypnout (8) spotřebič zapněte.
5. Svislými pohyby směrem shora dolů přejíždějte vysavačem po okně, dokud nebude zcela suché a čisté.
6. Přidržte vysavač u spodní části okna a odsajte přebytečnou špinavou vodu.
7. Jakmile je nádržka na špinavou vodu (12) plná, vysavač vypněte.
8. Otevřete kryt nádržky (6) a špinavou vodu vylijte.

Poznámka: Před sestavováním, čištěním nebo údržbou spotřebič vždy odpojte od nabíječky.

ŘEŠENÍ POTÍŽÍ

Problém	Řešení
Rozprašovač nestříká	Naplňte nádržku vodou. Tryska rozprašovače je ucpaná. Naplňte nádržku teplou vodou a jemně stiskněte páčku rozprašovače. Pokud se nepodaří trysku zprůchodnit, kontaktujte zákaznický servis.
Z nádržky vytéká voda	Nádržka na vodu je přeplněná nebo je plná nádržka na špinavou vodu. Zkontrolujte gumové těsnění filtrační jednotky. Pokud je těsnění poškozené, obraťte se na svého dodavatele, aby vám zajistil nový díl.
Vysavač nesaje	Vysavač není dostatečně nabitý.

ČISTĚNÍ A ÚDRŽBA

- Tělo spotřebiče neponořujte do vody.
- Před čištěním nebo údržbou spotřebič vždy odpojte od nabíječky.
- Potah z mikrovlákná vyperte v teplé mýdlové vodě a nechte důkladně uschnout.
- Vnější stranu vysavače otřete měkkým vlhkým hadříkem a nechte důkladně oschnout.
- Odsávací hubici a trysku rozprašovače umyjte v teplé mýdlové vodě a nechte uschnout.

SERVIS

Údržbu rozsáhlejšího charakteru nebo opravu, která vyžaduje zásah do vnitřních částí výrobku, musí provést kvalifikovaný odborník nebo servis.

OCHRANA ŽIVOTNÍHO PROSTŘEDÍ

- Preferujte recyklaci obalových materiálů a starých spotřebičů.
- Krabice od spotřebiče může být dána do sběru tříděného odpadu.
- Plastové sáčky z polyetylenu (PE) odevzdejte do sběrného materiálu k recyklaci.

Recyklace spotřebiče na konci jeho životnosti:



Tento spotřebič je označen v souladu s Evropskou směrnicí 2012/19/EU o elektrickém odpadu a elektrických zařízeních (WEEE). Symbol na výrobku nebo jeho balení udává, že tento výrobek nepatří do domácího odpadu. Je nutné odvést ho do sběrného místa pro recyklaci elektrického a elektronického zařízení. Zajištěním správné likvidace tohoto výrobku pomůžete zabránit negativním důsledkům pro životní prostředí a lidské zdraví, které by jinak byly způsobeny nevhodnou likvidací tohoto výrobku. Likvidace musí být provedena v souladu s předpisy pro nakládání s odpady. Podrobnější informace o recyklaci tohoto výrobku zjistíte u příslušného místního úřadu, služby pro likvidaci domovního odpadu nebo v obchodě, kde jste výrobek zakoupili.

Likvidace akumulátorů a bateriových článků

Pokud spotřebič obsahuje akumulátor nebo bateriový článek, obsahují tyto součásti látky, které při svém rozpadu mohou škodit životnímu prostředí. Před likvidací spotřebiče nebo výměně akumulátoru, příp. bateriového článku je třeba původní součást vyjmout a odevzdat na vhodném sběrném místě.

POZOR!

Akumulátor nebo bateriový článek:

- **Nikdy nevhazujte do ohně!**
- **Nikdy nerozebírejte!**
- **Nikdy nezkratujte jeho vývody!**

Pokud by došlo k vytečení poškozeného akumulátoru nebo bateriového článku, uvolněný roztok má zásaditý charakter. Při potřísnění pokožky ji ihned jemně omyjte vodou a mýdlem a vyhledejte lékařské ošetření.



Tento výrobek splňuje veškeré základní požadavky směrnic EU, které se na něj vztahují.

Změny v textu, designu a technických specifikacích se mohou měnit bez předchozího upozornění a vyhrajujeme si právo na jejich změnu.

Podakovanie

Ďakujeme Vám, že ste si zakúpili výrobok značky Concept a prajeme Vám, aby ste boli spokojní s Vaším výrobkom po celú dobu jeho používania.

Pred prvým použitím si pozorne preštudujte celý návod na obsluhu a potom si ho uschovajte. Zaisťte, aby aj ostatné osoby, ktoré budú s kanvicou manipulovať, boli oboznámené s týmto návodom.

Technické parametre	
Napätie akumulátora	DC 3,7 V
Napätie nabíjacieho adaptéra	vstup: AC 100–240 V ~ 50/60 Hz
	výstup: DC 5 V, 500 mA
Hlučnosť	<65 dB (A)
Batéria	Li-ion 2000 mAh
Doba prevádzky	cca 35 min
Doba úplného nabíjania	cca 4 h



Zosilnená izolácia.
Trieda ochrany III.

Deklarovaná hodnota emisie hluku tohoto spotrebiča je < 75 dB(A), čo predstavuje hladinu A akustického výkonu vzhľadom na referenčný akustický výkon 1 pW.

DÔLEŽITÉ BEZPEČNOSTNÉ UPOZORNENIA

- Nepoužívajte spotrebič inak, ako je opísané v tomto návode.
- Overte, či pripájané napätie zodpovedá hodnotám na typovom štítku nabíjacieho adaptéra.
- Pokiaľ je spotrebič zapnutý, nenechávajte ho bez dozoru.
- Pri vypájaní nabíjacieho adaptéra zo zásuvky elektrického napätia nikdy neťahajte za prívodný kábel, ale uchopte zástrčku a ťahom ju vypojte.
- Nedovoľte deťom a nesvojprávnym osobám so spotrebičom manipulovať, používajte ho mimo ich dosah.
- Dbajte na zvýšenú opatrnosť, pokiaľ je spotrebič používaný v blízkosti detí.
- Nedovoľte, aby bol spotrebič používaný ako hračka.
- Nepoužívajte iné príslušenstvo, než je odporúčané výrobcom.
- Nepoužívajte nabíjací adaptér s poškodeným prívodným káblom alebo zástrčkou, nechajte chybu ihneď odstrániť autorizovanému servisnému stredisku.
- Držte vysávač bokom od zdrojov tepla ako sú radiátory, rúry a podobne, chráňte ho pred priamym slnečným žiarením, vlhkosťou.
- Nedotýkajte sa spotrebiča vlhkými alebo mokrymi rukami.

- Nevkladajte žiadne predmety do otvorov. Nepoužívajte spotrebič, ak je upchatý akýkoľvek otvor.
- Dbajte na zvýšenú opatrnosť pri vysávaní na schodoch.
- Ak dôjde k upchatiu sacieho otvoru spotrebiča, vypnite ho a pred ďalším zapnutím odstráňte nečistoty.
- Pri nasadzovaní príslušenstva, počas čistenia alebo v prípade poruchy vypnite spotrebič a vytiahnite nabíjací adaptér zo zásuvky.
- Spotrebič je vhodný iba na použitie v domácnosti, nie je určený na komerčné použitie.
- Nevysávajte nič horiace, ako sú cigarety, zápalky alebo horúci popol.
- Nepoužívajte spotrebič vo vlhkých miestnostiach, nevysávajte vlhké veci alebo kvapaliny, horľavé kvapaliny ako je benzín a nepoužívajte spotrebič v priestoroch, kde sa tieto látky môžu vyskytovať.
- Neponárajte prívodný kábel, nabíjací adaptér alebo spotrebič do vody ani do inej kvapaliny.
- Pravidelne kontrolujte spotrebič aj prívodný kábel nabíjacieho adaptéru kvôli poškodeniu. Nezapínajte poškodený spotrebič.
- Pred čistením a po použití spotrebič vypnite a nechajte vychladnúť.
- Nevhadzujte akumulátor spotrebiča do ohňa a nevystavujte ho teplotám nad 40 °C.
- Nedotýkajte sa poháňaných pohyblivých častí spotrebiča počas prevádzky.
- Neopravujte spotrebič sami. Obráťte sa na autorizovaný servis.
- Tento spotrebič môžu používať deti vo veku 8 rokov a staršie a osoby so zníženými fyzickými alebo mentálnymi schopnosťami alebo nedostatkom skúseností a znalostí, ak sú pod dozorom alebo boli poučené o používaní spotrebiča bezpečným spôsobom a rozumia prípadným nebezpečenstvám. Čistenie a údržbu vykonávanú užívateľom nesmú vykonávať deti, ak nie sú staršie ako 8 rokov a pod dozorom. Deti mladšie ako 8 rokov sa musia zdržovať mimo dosah spotrebiča a jeho prívodu. Deti sa so spotrebičom nesmú hrať.

Ak nedodržíte pokyny výrobcu, nemôže byť prípadná oprava uznaná ako záručná.

POPIS VÝROBKU

- 1 Odsávací hubica so stierkou
- 2 Dýza rozprašovača
- 3 Kryt nádržky na čistú vodu
- 4 Nádržka na čistú vodu
- 5 Nabíjačka
- 6 Kryt nádržky na špinavú vodu



- 7 Poťah z mikrovlákna
- 8 Tlačidlo zapnutia/vypnutia
- 9 Páčka rozprašovača
- 10 Indikátor nabíjania
- 11 Otvor pre nabíjanie
- 12 Nádržka na špinavú vodu



NÁVOD NA OBSLUHU

PRED PRVÝM POUŽITÍM

1. Jednotlivé diely spotrebiča opatrne vybalte a skontrolujte, či nie sú poškodené.
2. Podľa uvedených pokynov spotrebič zložte.
3. Spotrebič nabíjajte po dobu 4 hodín.
4. Teraz je zariadenie pripravené na použitie.

Použitý obal správnym spôsobom zlikvidujte.

NABÍJANIE

Pred prvým použitím spotrebič 4 hodiny nabíjajte.

Po každých 30 minútach používania treba spotrebič opäť 4 hodiny nabíjať.

Postup pri nabíjaní:

1. konektor nabíjačky do otvoru pre nabíjanie (11) na tele spotrebiča.
2. Nabíjačku zapojte do elektrickej zásuvky. Rozsvieti sa indikátor nabíjania (10) a počas nabíjania svieti červene. Len čo je spotrebič plne nabitý, indikátor zmení farbu z červenej na zelenú.
3. Nabíjačku odpojte z elektrickej siete a konektor odpojte od spotrebiča.

Poznámka: Ak indikátor nabíjania bliká, znamená to, že spotrebič sa nenabíja. Stlačením tlačidla zapnutie/vypnutie (8) nabíjanie obnovíte.

ZOSTAVENIE

1. Nasadíte odsávaciu hubicu (1) na telo vysávača, dokým nezačujete cvaknutie.
2. Pomocou suchých zipsov na odsávaciu hubicu pripevníte poťah z mikrovlákná (7).

POUŽITIE

1. Otrite prednú hranu stierky (1) a odstráňte prípadné nečistoty.
2. Dajte dolu kryt nádržky na čistú vodu (3) a pomocou kalíška naplňte nádržku na vodu. Dajte pozor, aby ste ju nepreplnili. Môžete pridať malé množstvo čistiaceho prípravku na umývanie okien.
3. Stlačte páčku rozprašovača (9), nastriekajte roztok na okno a handričkou zotriete nečistoty.
4. Stlačením tlačidla zapnúť/vypnúť (8) spotrebič zapnete.
5. Zvislými pohybmi smerom hore- dole prechádzajte vysávačom po okne, kým nebude úplne suché a čisté.
6. Pridržte vysávač pri spodnej časti okna a odsajte prebytočnú špinavú vodu.
7. Len čo je nádržka na špinavú vodu (12) plná, vysávač vypnite.
8. Otvorte kryt nádržky (6) a špinavú vodu vylejte.

Poznámka: Pred zložením, čistením a údržbou spotrebič vždy odpojte z nabíjačky.

RIEŠENIE PROBLÉMOV

Problém	Riešenie
Rozprašovač nestrieka	Naplňte nádržku vodou. Dýza rozprašovača je upchatá. Naplňte nádržku teplou vodou a jemne stlačte páčku rozprašovača. Ak sa nepodarí dýzu spriechodniť, kontaktujte zákaznícky servis.
Z nádržky vyteká voda	Nádržka na vodu je preplnená, alebo je plná nádržka na špinavú vodu. Skontrolujte gumené tesnenie filtračnej jednotky. Ak je tesnenie poškodené, obráťte sa na vášho dodávateľa, aby vám zaistil nový diel.
Vysávač nesaje	Vysávač nie je dostatočne nabitý.

ČISTENIE A ÚDRŽBA

- Telo spotrebiča neponárajte do vody.
- Pred čistením a údržbou spotrebič vždy odpojte z nabíjačky.
- Potah z mikrovlákná vyperte v teplej mydlovej vode a nechajte dôkladne uschnúť.
- Vonkajšiu stranu vysávača otrite mäkkou vlhkou handričkou a nechajte dôkladne uschnúť.
- Odsávaciu hubicu a dýzu rozprašovača umyte v teplej mydlovej vode a nechajte uschnúť.

SERVIS

Údržbu rozsiahlejšieho charakteru alebo opravu, ktorá vyžaduje zásah do vnútorných častí výrobku, musí urobiť odborný servis.

OCHRANA ŽIVOTNÉHO PROSTREDIA

- Preferujte recykláciu obalových materiálov a starých spotrebičov.
- Škatuľa od spotrebiča sa môže odovzdať do zberu triedeného odpadu.
- Plastové vrecúška z polyetylénu (PE) odovzdajte do zberu materiálu na recykláciu.

Recyklácia spotrebiča na konci jeho životnosti:



Tento spotrebič je označený podľa európskej smernice 2012/19/EÚ o elektrickom odpade a elektrických zariadeniach (WEEE). Symbol na výrobku alebo jeho obale udáva, že tento výrobok nepatrí do domáceho odpadu. Treba ho odovzdať na zberné miesto na recykláciu elektrických a elektronických zariadení. Zaistením správnej likvidácie tohto výrobku zabránite negatívnym dôsledkom na životné prostredie a ľudské zdravie. Likvidácia musí byť vykonaná v súlade s predpismi na likvidáciu odpadu. Podrobnejšie informácie o recyklácii tohto výrobku zistíte na príslušnom miestnom úrade, u služby na likvidáciu domového odpadu alebo v obchode, kde ste výrobok kúpili.

Likvidácia akumulátorov a batériových článkov

Ak spotrebič obsahuje akumulátor alebo batériový článok, tieto súčasti obsahujú látky, ktoré pri svojom rozpade môžu poškodzovať životné prostredie. Pred likvidáciou spotrebiča alebo výmenou akumulátora, príp. batériového článku je potrebné pôvodnú súčasť vybrať a odovzdať ju na vhodnom zbernom mieste.

POZOR!

Akumulátor alebo batériový článok:

- **Nikdy nevhadzujte do ohňa!**
- **Nikdy nerozoberajte!**
- **Nikdy neskratujte jeho vývody!**

Ak by došlo k vytečeniu poškodeného akumulátora alebo batériového článku, uvoľnený roztok má zásaditý charakter. Pri zásahu pokožku ihneď omyte vodou a mydlom a vyhľadajte lekárske ošetrenie.



Tento výrobok spĺňa všetky základné požiadavky smerníc EÚ, ktoré sa naň vzťahujú.

Zmeny v texte, dizajne a technických špecifikáciách sa môžu meniť bez predchádzajúceho upozornenia a vyhradzuje si právo na ich zmenu.

Podziękowanie

Dziękujemy za zakup produktu marki Concept i życzymy Państwu pełnej satysfakcji przez cały czas jego użytkowania. Przed pierwszym użyciem, należy uważnie przeczytać całą instrukcję obsługi, zachowując ją na przyszłość. Prosimy zapewnić, aby także pozostałe osoby, które będą posługiwały się produktem, zapoznały się z niniejszą instrukcją.

Parametry techniczne	
Napięcie akumulatora	DC 3,7 V
Napięcie zasilacza	wejście: AC 100–240 V ~ 50/60 Hz
	wyjście: DC 5 V, 500 mA
Poziom hałasu	<65 dB (A)
Akumulator	Li-ion 2000 mAh
Czas pracy	ok. 35 min
Czas pełnego ładowania	ok. 4 godz.



Wzmocniona izolacja.
Klasa ochrony III.

UWAGI DOTYCZĄCE BEZPIECZEŃSTWA

- Nie należy używać urządzenia w sposób inny, niż podano w niniejszej instrukcji.
- Należy sprawdzić, czy napięcie w sieci odpowiada wartościom podanym na tabliczce znamionowej urządzenia.
- Nie należy pozostawiać włączonego urządzenia bez nadzoru.
- Odłączając urządzenie z gniazdka, nie wolno szarpać za przewód zasilający, należy chwycić wtyczkę i pociągnąć za nią.
- Urządzenie należy używać w miejscu niedostępnym dla dzieci i osób nieodpowiedzialnych. Nie należy pozwolić im na posługiwanie się urządzeniem.
- Jeżeli w pobliżu urządzenia, w trakcie jego pracy znajdują się dzieci, należy zachowywać szczególną ostrożność.
- Nie należy pozwolić na to, aby urządzenie służyło dzieciom do zabawy.
- Nie należy używać akcesoriów innych, niż zalecane przez producenta.
- Nie należy używać zasilacza z uszkodzonym przewodem zasilającym lub wtyczką, naprawę usterki należy bezzwłocznie zlecić autoryzowanemu ośrodkowi serwisowemu.
- Odkurzacz powinien być trzymany z dala od źródeł ciepła, takich jak kaloryfery, piekarniki itp. Należy chronić go przed bezpośrednim działaniem promieni słonecznych i wilgocią.
- Nie wolno dotykać urządzenia wilgotnymi lub mokrymi rękami.

- Nie wolno wkładać żadnych przedmiotów w otwory urządzenia. W przypadku zatkania któregośkolwiek otworu odkurzacza, nie należy go używać.
- Odkurzając na schodach, należy zachować zwiększoną ostrożność.
- W przypadku zatkania otworu zasysającego, należy wyłączyć odkurzacza i usunąć zanieczyszczenia, po czym można ponownie włączyć urządzenie.
- Podczas montażu wyposażenia, czyszczenia lub w przypadku awarii należy wyłączyć urządzenie i wyjąć zasilacz z gniazdka elektrycznego.
- Produkt jest przeznaczony wyłącznie do użytku domowego, nie nadaje się do wykorzystania komercyjnego.
- Nie należy odkurzać palących się rzeczy, takich jak papierosy, zapałki lub gorący popiół.
- Urządzenia nie wolno używać w wilgotnych pomieszczeniach, nie należy też odkurzać wilgotnych przedmiotów, cieczy i cieczy łatwopalnych, takich jak benzyna. Nie należy też używać odkurzacza w pomieszczeniach, w których takie substancje mogą występować.
- Nie należy zanurzać przewodu zasilającego, zasilacza ani samego urządzenia w wodzie ani innych cieczach.
- Należy regularnie kontrolować urządzenie i przewód zasilający zasilacza pod kątem ewentualnych uszkodzeń. Nie wolno włączać uszkodzonego urządzenia elektrycznego.
- Przed rozpoczęciem czyszczenia urządzenia oraz po jego użyciu należy go wyłączyć i poczekać na jego pełne wystygnięcie.
- Nie wolno wrzucać akumulatora do ognia i narażać go na działanie temperatur powyżej 40 °C.
- Nie należy dotykać ruchomych części urządzenia podczas jego pracy.
- Nie należy podejmować prób samodzielnej naprawy urządzenia. W tym celu prosimy skontaktować się z autoryzowanym serwisem.
- Niniejszy sprzęt może być użytkowany przez dzieci w wieku co najmniej 8 lat i przez osoby o obniżonych możliwościach fizycznych, umysłowych i przez osoby o braku doświadczenia i znajomości sprzętu, jeżeli zapewniony zostanie nadzór lub instruktaż odnośnie do użytkowania sprzętu w bezpieczny sposób, tak aby związane z tym zagrożenia były zrozumiałe. Dzieci bez nadzoru nie powinny wykonywać czyszczenia i konserwacji sprzętu. Jeżeli w trakcie pracy urządzenia w pobliżu znajdują się dzieci, należy zachować szczególną ostrożność. Urządzenia nie należy używać jako zabawki.

W przypadku nieprzestrzegania wskazówek producenta, ewentualne naprawy nie będą uznawane jako gwarancyjne.

OPIS PRODUKTU

- 1 Dysza ssąca ze szpatułką
- 2 Dysza rozpylacza
- 3 Pokrywa pojemnika na czystą wodę
- 4 Pojemnik na czystą wodę
- 5 Ładowarka
- 6 Pokrywa pojemnika na brudną wodę

- 7 Pokrycie z mikrowłókna
- 8 Przycisk włącz/wyłącz
- 9 Przełącznik rozpylacza
- 10 Wskaźnika ładowania
- 11 Otwór do ładowania
- 12 Pojemnik na brudną wodę

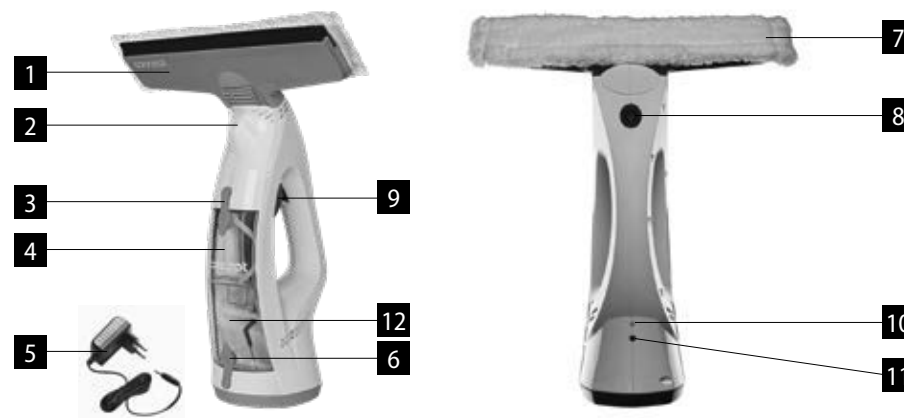

INSTRUKCJA OBSŁUGI

PRZED PIERWSZYM UŻYCIEM

1. Ostrożnie rozpakuj poszczególne części urządzenia i sprawdź je pod kątem uszkodzeń.
2. Zmontuj urządzenie zgodnie z instrukcją.
3. Ładuj urządzenie przez 4 godziny.
4. W tej chwili urządzenie jest gotowe do pracy.

Użyte opakowania zutylizuj w odpowiedni sposób.

ŁADOWANIE

Przed pierwszym korzystaniem z urządzenia należy ładować je przez 4 godziny.
Po każdym 30 minutach pracy należy urządzenie znów 4 godziny ładować.

Proces ładowania:

1. Podłącz złącze ładowarki do gniazda ładowania (11) na obudowie urządzenia.
2. Podłącz ładowarkę do gniazodka elektrycznego. Włączy się wskaźnik ładowania (10) i podczas ładowania będzie on świecił na czerwono. Gdy urządzenie jest w pełni naładowane, wskaźnik zmieni kolor z czerwonego na zielony.
3. Odłącz ładowarkę od sieci elektrycznej i złącze odłącz od urządzenia.

Pamiętaj: Jeżeli wskaźnik ładowania miga, oznacza to, że urządzenie się nie ładuje. Naciskając przycisk włącz/wyłącz (8) wznowisz ładowanie.

MONTAŻ

1. Zamocuj dyszę ssącą (1) na obudowie myjki, dopóki nie usłyszysz kliknięcia.
2. Za pomocą rzepu przymocuj do dyszy ssącej pokrycie z mikrowłókna (7).

UŻYWANIE

1. Przetrzyj przednią krawędź szpatułki (1) i usuń wszelkie zanieczyszczenia
2. Zdejmij pokrywę pojemnika na czystą wodę (3) i za pomocą kieliszka napełnij pojemnika na wodę. Należy uważać, aby go nie przepełnić. Można dodać niewielką ilość środka do czyszczenia okien.
3. Naciśnij przełącznik rozpylacza (9), napryskaj roztwór na okno i ścierką zetrzyj brud.
4. Naciśnij przycisk włącz/wyłącz (8), aby włączyć urządzenie.
5. Pionowymi ruchami w kierunku od góry do dołu przesuwaj myjkę po oknie, dopóki nie jest ono całkowicie suche i czyste.
6. Przytrzymaj myjkę przy dolnej części okna i usuń nadmiar brudnej wody.
7. Gdy pojemnik na brudną wodę (12) jest pełny, wyłącz odkurzacz.
8. Otwórz pokrywę pojemnika (6) i wylej brudną wodę.

Pamiętaj: Przed przystąpieniem do montażu, czyszczenia lub konserwacji należy odłączyć urządzenie od ładowarki.

USUWANIE USTEREK

Problem	Rozwiązanie
Rozpylacz nie tryska	Napełnij pojemnik wodą. Dysza rozpylacza jest zatkana. Napełnij pojemnik ciepłą wodą i lekko naciśnij przełącznik rozpylacza. Jeżeli nie uda się udrożnić dyszy, należy skontaktować się z obsługą klienta
Z pojemnika wycieka woda	Pojemnik na wodę jest przepełniony lub pojemnik na brudną wodę jest pełny. Sprawdź gumową uszczelkę jednostki filtracyjnej. Jeżeli uszczelka jest uszkodzona, należy skontaktować się ze swoim dostawcą, aby zapewnić nową część.
Myjka nie zasysa	Myjka nie jest wystarczająco naładowana.

CZYSZCZENIE I KONSERWACJA

- Obudowę urządzenia nie wolno zanurzać w wodzie.
- Przed czyszczeniem lub konserwacją należy urządzenie zawsze odłączyć od ładowarki.
- Pokrycie z mikrowłókna należy wyprać w ciepłej wodzie z mydłem i pozostawić do wyschnięcia.
- Zewnętrzną stronę odkurzacza należy przetrzeć miękką wilgotną szmatką i pozostawić do całkowitego wyschnięcia.
- Dyszę ssącą i dyszę rozpylacza należy umyć w ciepłej wodzie z mydłem i pozostawić do wyschnięcia.

SERWIS

Bardziej kompleksowe konserwacje lub naprawy wymagające ingerencji w wewnętrzne elementy produktu muszą zostać wykonane przez wykwalifikowany serwis.

OCHRONA ŚRODOWISKA

- Preferowanym sposobem zagospodarowania materiałów opakowaniowych i starych urządzeń elektrycznych powinien być recykling.
- Pudło po urządzeniu elektrycznym można oddać w punkcie zbioru odpadów segregowanych.
- Torebki foliowe z polietylenu (PE) należy oddać w punkcie zbioru materiałów do odzysku.

Recykling urządzenia elektrycznego po upływie jego żywotności:



Urządzenie jest oznakowane zgodnie z dyrektywą europejską 2012/19/UE w sprawie zużytego sprzętu elektrycznego i elektronicznego (WEEE). Symbol na produkcie lub jego opakowaniu oznacza, że takiego produktu nie wolno traktować jako odpadu komunalnego. Należy przekazać go do punktu zbiórki i recyklingu urządzeń elektrycznych i elektronicznych. Zapewnienie prawidłowej utylizacji produktu zapobiega negatywnemu oddziaływaniu na środowisko oraz zdrowie ludzi, jakie mogłoby wynikać z niewłaściwej utylizacji produktu. Utylizację należy wykonać zgodnie z przepisami dotyczącymi postępowania z odpadami. W celu uzyskania szczegółowych informacji na temat recyklingu produktu należy zwrócić się do lokalnego urzędu, firmy zajmującej się utylizacją odpadów z gospodarstw domowych lub sklepu, w którym zakupiono produkt.

Utylizacja akumulatorów i baterii ogniowych

W skład niektórych urządzeń wchodzi akumulatory lub baterie ogniowe zawierające substancje, które w związku z procesem ich rozkładu mogą stanowić zagrożenie dla środowiska. Przed utylizacją urządzenia elektrycznego lub wymianą akumulatora lub baterii należy wyjąć stary akumulator lub baterię i przekazać go do odpowiedniego punktu zbiorczego.

UWAGA!

Akumulator lub bateria ogniowa:

- **Nigdy nie wrzucać do ognia!**
- **Nigdy nie rozmontowywać!**
- **Nigdy nie wywoływać zwarcia przewodów na wyjściu!**

Roztwór, który może wyciec z uszkodzonego akumulatora lub baterii, ma charakter zasadowy. W przypadku kontaktu ze skórą należy natychmiast delikatnie obmyć ją wodą i mydłem oraz zapewnić pomoc lekarską.



Ten produkt spełnia wszystkie zasadnicze wymagania dyrektyw UE, które go dotyczą.

Zmiany w tekście, projektowe i techniczne specyfikacje mogą ulec zmianie bez uprzedzenia, zastrzegamy sobie prawo do ich zmiany.

Köszönetnyilvánítás

Köszönjük, hogy Concept terméket vásárolt, és kívánjuk, hogy a készüléket hosszú ideig és meglelégedéssel használja. A készülék első használatbavétele előtt figyelmesen olvassa el a használati utasítást, és őrizze meg későbbi használatra is. Gondoskodjon róla, hogy a használati utasítást a készüléket használó más személyek is elolvassák.

Műszaki paraméterek	
Akkumulátorfeszültség	DC 3,7 V
A töltőadapter feszültsége	bemenet: AC 100–240 V ~ 50/60 Hz
	kimenet: DC 5 V, 500 mA
Zajszint	<65 dB (A)
Akkumulátor	Li-ion 2000 mAh
Üzemelési idő	kb. 35 perc
Teljes feltöltési idő	kb. 4 óra



Megeősített szigetelés.
Védelmi osztály III.

FONTOS BIZTONSÁGI ELŐÍRÁSOK

- A készüléket csak a használati utasításban leírtaknak megfelelően használja.
- Az adaptert csak a típuscímkén feltüntetett tápfeszültséghez szabad csatlakoztatni.
- A bekapcsolt készüléket ne hagyja felügyelet nélkül.
- A töltőadaptert tilos a vezetéknél fogva kihúzni a konnektorból – a művelethez fogja meg a töltőadaptert, majd húzza ki a konnektorból.
- A készüléket gyermekek és magatehetetlen személyek nem használhatják; a készüléket tőlük távol működtesse.
- Legyen nagyon körültekintő, amikor a készüléket gyermekek közelében üzemelteti.
- A készülék nem játék, ne engedje, hogy a gyerekek játékszernek használják.
- A készülékhez csak a gyártó által ajánlott tartozékokat használja.
- Amennyiben a töltőadapter hálózati vezetéke vagy csatlakozódugója megsérült, ne használja, vigye szakszervizbe.
- A porszívót tartsa a hőforrásoktól (pl. radiátor, kályha, tűzhely stb.) távol, és óvja a nedvességtől, valamint a közvetlen napsütéstől.
- A készüléket ne fogja meg nedves vagy vizes kézzel.

- Ne dugjon a készülék nyílásaiba idegen tárgyakat. Ne működtesse a készüléket, ha bármelyik nyílása el van dugulva.
- Lépcső porszívózásakor legyen nagyon óvatos.
- Ha a porszívó szívónyílása eldugult, kapcsolja ki a porszívót, majd távolítsa el a dugulást okozó tárgyat, szennyeződést.
- A tartozékok csatlakoztatása, illetve a porszívó tisztítása vagy meghibásodása esetén a porszívót kapcsolja ki, a töltőadapert pedig húzza ki a fali konnektorból.
- A készülék csak háztartásban használható, kereskedelmi használatra nem alkalmas.
- A porszívóval égő vagy forró tárgyakat (pl. cigaretta, gyufa, forró hamu stb.) felporszívózni tilos.
- A porszívót ne használja nedves helyiségekben, és ne szívjon fel vele vizet vagy más folyadékot, illetve gyúlékony és robbanékony anyagokat (pl. benzint), továbbá ne használja olyan helyiségekben, ahol ilyen veszélyes anyagok előfordulhatnak.
- A készüléket, a hálózati vezetéket vagy a töltőadapert vízbe vagy más folyadékba mártani tilos.
- A használatbavétel előtt mindig győződjön meg arról, hogy a töltőadapter hálózati vezetékén vagy a készüléken nincs-e sérülés. Sérült készülékkel dolgozni tilos.
- A porszívót tisztítás előtt, valamint használat után kapcsolja ki, és várja meg, amíg teljesen le nem hűl.
- A készülék akkumulátorát ne dobja tűzbe, és ne tegye ki 40 °C-nál nagyobb hőmérsékletnek.
- Munka közben ne érjen a készülék mozgó részeihez.
- Ne próbálkozzon a meghibásodott készülék javításával. A hibás készüléket vigye márkaszervizbe.
- A készüléket legalább 8 éves gyermekek, valamint csökkent fizikai, értelmi vagy mentális képességű, illetve megfelelő tapasztalatok és ismeretek híján lévő személyek akkor használhatják, ha számukra biztosítják a felügyeletet és az útmutatást a készülék biztonságos használatára vonatkozóan, és ha megértik az ezzel járó veszélyeket. A gyermekek ne játsszanak a készülékkel. A tisztítást és a felhasználói karbantartást nem végezhetik gyermekek felügyelet nélkül.

A gyártó utasításainak be nem tartása a garancia megszűnésével jár.

A TERMÉK LEÍRÁSA

- 1 Szívófej spatulával
- 2 A permetezőfej fúvókája
- 3 A tisztavíz-tartály fedele
- 4 Tisztavíz-tartály
- 5 Töltő
- 6 A szennyvíz-tartály fedele

- 7 Mikroszálas huzat
- 8 Be-/kikapcsolás gomb
- 9 A permetezőfej karja
- 10 Töltéskijelző
- 11 Töltőnyílás
- 12 Szennyvíz-tartály

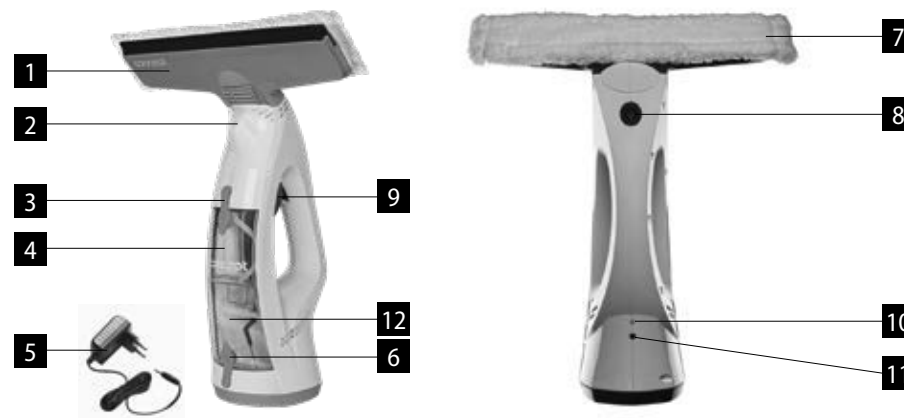

HASZNÁLATI UTASÍTÁS

AZ ELSŐ HASZNÁLAT ELŐTT

1. Óvatosan csomagolja ki a készülék minden egyes alkatrészét, és ellenőrizze, nem sérültek-e.
2. A megadott utasítások szerint állítsa össze a készüléket.
3. Töltse a készüléket 4 órán keresztül.
4. Ekkor a készülék üzemkész.

A használt csomagolóanyagot megfelelően semmisítse meg.

TÖLTÉS

Az első használat előtt 4 órán át töltsse a készüléket.
Minden 30 perc üzemelés után a készüléket ismét 4 órán keresztül tölteni kell.

A töltés folyamata:

1. Dugja be a töltő csatlakozóját a készülék testén lévő töltőnyílásba (11).
2. A töltőt csatlakoztassa a hálózati aljzatba. Kigyullad a töltéskijelző (10), ami a töltés során pirosan világít. Amint a készülék teljesen fel van töltve, a kijelző pirosról zöldre vált.
3. A töltőt húzza ki az elektromos hálózathoz, és a csatlakozót húzza ki a készülékből.

Megjegyzés: Ha a töltéskijelző villog, azt jelenti, a készülék nem tölt. A be-/kikapcsolás gombbal (8) indítsa újra.

ÖSSZESZERELÉS

1. A szívófejet illessze (1) a porszívó testére, amíg nem hall egy kattantást.
2. A tépőzár segítségével rögzítse a szívófejre a mikroszálás huzatot (7).

HASZNÁLAT

1. Törölje le a spatula elülső peremét (1), és távolítsa el az esetleges szennyeződések.
2. Vegye le a tisztavíz-tartály fedelét (3), és a pohár segítségével töltsse meg a víztartályt. Figyeljen rá, nehogy túltöltsse. Adhat hozzá egy kevés ablaktisztító szert.
3. Nyomja meg a permetezőfej karját (9), permetezzen oldatot az ablakra, és egy ronggyal törölje le a szennyeződések.
4. A be-/kikapcsolás gomb (8) megnyomásával kapcsolja be a készüléket.
5. Felülről lefelé függőleges mozdulatokkal menjen végig a porszívóval az ablakon, amíg teljesen tiszta és száraz nem lesz.
6. Tartsa a porszívót az ablak alsó részéhez, és szívja fel a felesleges szennyes vizet.
7. Amint a szennyesvíz-tartály (12) megtelik, kapcsolja ki a porszívót.
8. Nyissa fel a tartály fedelét (6), és öntse ki a szennyes vizet.

Megjegyzés: Összeszerelés, tisztítás vagy karbantartás előtt a készüléket mindig húzza ki a töltőből.

HIBAELHÁRÍTÁS

Hiba	Megoldás
A permetező fej nem permetez	Töltsse fel a tartályt vízzel. A permetezőfej fúvókája eldugult. Töltsse meg a tartályt meleg vízzel, és finoman nyomja meg a permetezőfej karját. Ha nem tudja a fúvókát átjárhatóvá tenni, forduljon szakszervizhez.
A tartályból folyik a víz	A víztartály túl van töltve, vagy tele van a szennyesvíz-tartály megtelt. Ellenőrizze a szűrőegység gumitömítését. Ha a tömítés megsérült, forduljon a forgalmazóhoz, hogy biztosítson új alkatrészt.
A porszívó nem szív	A porszívó nincs eléggé feltöltve.

TISZTÍTÁS ÉS KARBANTARTÁS

- Soha se merítse a készülék testét vízbe.
- Tisztítás vagy karbantartás előtt a készüléket mindig húzza ki a töltőből.
- A mikroszálás huzatot mossa ki meleg szappanos vízben, és várja meg, míg teljesen megszárad.
- A porszívó külső részét törölje át egy puha, nedves ronggyal, és várja meg, míg teljesen megszárad.
- A szívófejet és a permetezőfej fúvókáját mossa meg meleg, szappanos vízben, és várja meg, míg teljesen megszárad.

SZERVIZ

Nagyobb mértékű, vagy a termék belső részeire is vonatkozó karbantartást vagy javítást szakszervizben kell elvégeztetni.

KÖRNYEZETVÉDELEM

- A csomagolóanyagokat és a régi háztartási gépeket adja le az újrafeldolgozással foglalkozó gyűjtőhelyeken.
- A készülék kartondobozát a papír-hulladékgyűjtő konténerbe dobja ki.
- A műanyag zacskókat (PE) tegye a műanyagok hulladékgyűjtő konténerébe.

A háztartási gépek újrafeldolgozása az élettartamuk végén:



Ez a készülék az európai Elektromos hulladékról és elektromos berendezésekről (WEEE) szóló 2012/19/EU irányelvnek megfelelően van megjelölve. A terméken vagy a csomagolásán található szimbólum jelzi, hogy a termék nem tartozik a vegyes háztartási hulladék közé. El kell vinni olyan helyre, ahol az elektromos és elektronikus hulladékot gyűjtik újrahasznosítás céljából. A termék megfelelő módon történő megsemmisítésének biztosításával megakadályozza a környezetet és az emberi egészséget veszélyeztető negatív hatásokat, amelyeket a nem megfelelő hulladék-megsemmisítés okozhatna. A megsemmisítést a hulladékgazdálkodási előírásoknak megfelelően kell végrehajtani. A termék újrahasznosítására vonatkozó részletesebb információkért forduljon az illetékes helyi hivatalhoz, a háztartási hulladék megsemmisítésével foglalkozó szolgáltatóhoz, vagy az üzlethez, ahol a terméket vásárolta.

Az akkumulátor megsemmisítése

Ha a készülékben akkumulátor vagy elem van, ezek az alkatrészek olyan anyagokat tartalmaznak, amelyek bomlásuk során károsíthatják a környezetet. A készülék megsemmisítése előtt, vagy az akkumulátor ill. elem cseréje esetén az eredeti alkatrészt vegye ki, és adja le a megfelelő gyűjtőhelyen.

VIGYÁZAT!

Az akkumulátort vagy elemet:

- **Soha ne dobja tűzbe!**
- **Soha ne szedje szét!**
- **A kivezetéseit soha ne zárja rövidre!**

Ha a sérült akkumulátor vagy elem kifolyik, a kijutó folyadék lúgos jellegű. Ha bőrrel érintkezik, azonnal mossa le vízzel és szappannal, és menjen orvoshoz.



Ez a termék teljesíti minden rá vonatkozó EU irányelv alapvető követelményét.

Változtatások a szövegben, kivételben és műszaki jellemzőkben előzetes fi gyelmeztetés nélkül történhetnek és minden módosításra vonatkozó jog fenntartva.

Paldies

Pateicamies, ka esat iegādājies Concept ierīci. Ceram, ka būsīt apmierināts ar mūsu izstrādājumu visu tā kalpošanas laiku.

Pirms sākat izmantot ierīci, lūdzu, rūpīgi izlasiet ekspluatācijas rokasgrāmatu. Glabājiet rokasgrāmatu drošā vietā, lai nepieciešamības gadījumā varētu to pārlasīt. Nodrošiniet, lai arī citi cilvēki, kas izmanto šo ierīci, pirms šīs ierīces lietošanas būtu iepazinušies ar norādījumiem.

Tehniskie parametri	
Akumulatora spriegums	DC 3,7 V
Uzlādēšanas adaptera spriegums	ieeja: AC 100–240 V ~ 50/60 Hz
	izeja: DC 5 V, 500 mA
Trokšņa līmenis	<65 dB (A)
Akumulators	Li-ion 2000 mAh
Darbošanās laiks	apm. 35 minūtes
Laiks līdz pilnai uzlādēšanai	apm. 4 stundas



Pastiprināta izolācija.
Aizsardzības klase III.

SVARĪGI DROŠĪBAS NORĀDĪJUMI

- Lietojiet ierīci tikai tā, kā aprakstīts Lietošanas Pamācībā.
- Pārliedzinieties, ka tīkla spriegums atbilst norādēm uz uzlādēšanas adaptera tehniskās plāksnes.
- Neatstājiet ieslēgtu ierīci bez uzraudzības.
- Atslēdzot uzlādēšanas adapteri no strāvas, nekad nevelciet aiz barošanas vada. Satveriet kontaktdakšu un atvienojiet to, izvelkot no kontaktligzdas.
- Neļaujiet bērniem vai neapmācītiem cilvēkiem lietot ierīci. Lietojiet ierīci vietās, kas nav šīm personām pieejamas.
- Esiet īpaši uzmanīgi, lietojot ierīci bērnu klātbūtnē.
- Neļaujiet izmantot ierīci kā rotaļlietu.
- Izmantojiet tikai ražotāja ieteiktos piederumus.
- Nekad nelietojiet uzlādēšanas adapteri ar bojātu barošanas vadu vai kontaktdakšu. Nekavējoties sazinieties ar autorizētu servisa centru, lai saremontētu vai nomainītu bojātās daļas.
- Turiet ierīci tālāk no siltuma avotiem, piemēram, radiatoriem, krāsnīm, utt. Nepakļaujiet ierīci tiešas saules gaismas vai mitruma iedarbībai.
- Nepieskarīties ierīcei ar mitrām vai slapjām rokām.
- Neievietojiet atvērumos nekādus priekšmetus. Nelietojiet putekļsūcēju, ja kāds no atvērumiem ir nosprostots.

- Lietojot putekļsūcēju uz kāpnēm, jābūt īpaši uzmanīgam.
- Ja ierīces iesūkšanas atvērums ir nosprostots, izslēdziet ierīci un izņemiet aizsprostojuma objektu, pirms turpināt darbu.
- Pirms piederumu uzstādīšanas, apkopes veikšanas vai jebkādu bojājumu gadījumā, izslēdziet ierīci un atslēdziet uzlādēšanas adapteri no strāvas.
- Ierīce ir paredzēta tikai sadzīves lietošanai. Tā nav paredzēta komerciālai darbībai.
- Ar putekļsūcēju nedrīkst sūkt degošus priekšmetus, piemēram, cigaretes, sērkokiņus vai karstus pelnus.
- Neiegremdējiet barošanas vadu, uzlādēšanas adapteri vai iekārtu ūdenī vai jebkādā citā šķidrumā.
- Regulāri pārbaudiet vai ierīce, vai uzlādēšanas adaptera vads nav bojāti. Nelietojiet bojātu ierīci.
- Pirms apkopes un pēc lietošanas izslēdziet ierīci un ļaujiet tai atdzist.
- Nemetiet ierīces akumulatoru ugunī un nepakļaujiet to augstāku temperatūru par 40°C iedarbībai.
- Iekārtu nedrīkst tīrīt, glabāt vai apsegt līdz tā pilnīgi atdziest.
- Nepieskarieties kustīgām daļām, kamēr ierīce darbojas.
- Neremontējiet ierīci paši. Sazinieties ar autorizētu servisa centru.
- Ražotāja instrukciju neievērošanas rezultātā iespējams garantijas remonta atteikums.
- Nelietojiet ierīci mitrās telpās. Ar putekļsūcēju nedrīkst sūkt mitrus priekšmetus, šķidrumus vai viegli uzliesmojošus šķidrumus, piemēram, benzīnu. Nelietojiet ierīci vietās, kur iespējama šādu vielu klātbūtne.
- Šo ierīci drīkst lietot bērni vecumā no 8 gadiem, kā arī personas ar ierobežotām fiziskajām, sensorajām vai garīgajām spējām vai ar pieredzes un zināšanu trūkumu, ja viņi tiek uzraudzīti vai viņiem ir sniegtas instrukcijas par ierīces drošu lietošanu un viņi saprot iespējamos riskus. Tīrīšanu un apkopi bērni nedrīkst veikt bez uzraudzības. Neļaujiet izmantot ierīci kā rotaļlietu. Izmantojiet tikai ražotāja ieteiktos piederumus. Ja ierīces izmantošanas laikā tuvumā ir bērni, ievērojiet īpašu piesardzību.

Ražotāja instrukciju neievērošanas rezultātā iespējams garantijas remonta atteikums.

IERĪCES APRAKSTS

- 1 Sūkšanas uzgalis ar birsti
- 2 Smidzinātāja sprausla
- 3 Tīrā ūdens tvertnes vāks
- 4 Tīrā ūdens tvertne
- 5 Lādētājs
- 6 Netīrā ūdens tvertnes vāks

- 7 Mikrošķiedras drāniņa
- 8 Leslēgšanas/izslēgšanas taustiņš
- 9 Smidzinātāja poga
- 10 Uzlādes indikators
- 11 Uzlādes ligzda
- 12 Netīrā ūdens tvertne

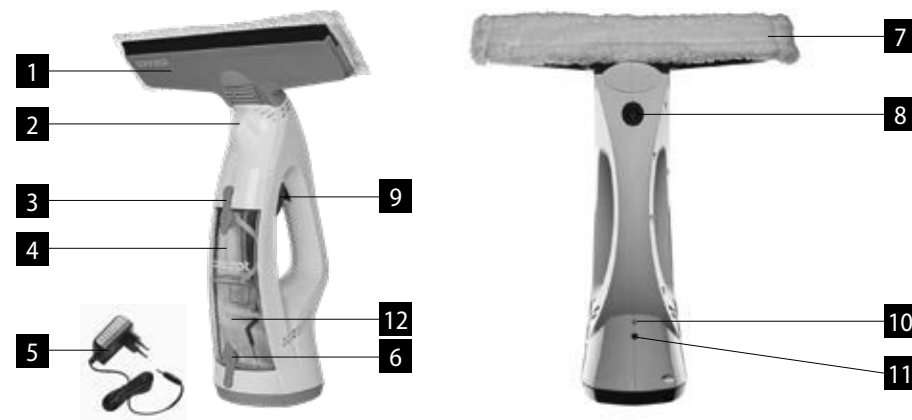

LIETOŠANA

PIRMS PIRMĀS IZMANTOŠANAS

1. Uzmanīgi izsaiņojiet atsevišķās ierīces daļas un pārlicinieties, ka tās nav bojātas.
2. Salieciet ierīci, ievērojot sniegtos norādījumus.
3. Atstājiet ierīci četras stundas lādēties.
4. Pēc tam ierīce ir gatava darbam.

Pareizi iznīciniet izmantoto iepakojumu.

LĀDĒŠANA

Pirms pirmās izmantošanas ierīce četras stundas jālādē.
Ik pēc 30 izmantošanas minūtēm ierīce atkal četras stundas jālādē.

Uzlādēšanas norādījumi:

1. Pievienojiet lādētāja savienotāju ierīces uzlādes ligzdai (11).
2. Pievienojiet lādētāju elektrotīklam. Ledegsies sarkana uzlādes signāllampīņa (10), kas degs visu uzlādes laiku. Tiklīdz ierīce būs pilnībā uzlādēta, indikatora krāsa mainīsies no sarkanas uz zaļu.
3. Atvienojiet lādētāju no elektrotīkla un atvienojiet savienotāju no ierīces.

Piezīme: ja uzlādes indikatora mirgo, tas nozīmē, ka ierīces uzlāde nenotiek. Nospiežot ieslēgšanas/ izslēgšanas taustiņu (8), atsāciet uzlādi.

MONTĀŽA

1. Pievienojiet sūkšanas uzgali (1) ierīces korpusam, līdz tas ar klikšķi nokļūst.
2. Ar līpslēdzēju pievienojiet sūkšanas uzgalim mikrošķiedras drāniņu (7).

IZMANTOŠANA

1. Noslaukiet birstes priekšpusi (1) un noņem visus netīrumus.
2. Noņemiet tīrā ūdens tvertnes vāku (3) un, izmantojot trauciņu, piepildiet ūdens tvertni. Nepārsniedziet maksimālo līmeni tajā! Varat pievienot nedaudz stiklu tīrīšanas līdzekli.
3. Nospiediet smidzinātāja pogu (9), izsmidziniet šķidrumu uz loga un noslaukiet netīrumus ar drāniņu.
4. Nospiežot ieslēgšanas/izslēgšanas taustiņu (8), ierīce tiks ieslēgta.
5. Ar vertikālām kustībām virzienā no augšas lejup virziet putekļusūcēju pa logu, līdz tas ir pilnīgi sauss un tīrs.
6. Tuviniet putekļusūcēju loga apakšdaļai un noņemiet visu lieko netīro ūdeni.
7. Tiklīdz netīrā ūdens tvertne (12) ir pilna, izslēdziet putekļusūcēju.
8. Atveriet netīrā ūdens tvertnes vāku (6) un izlejiet ūdeni.

Piezīme: pirms ierīces montāžas, tīrīšanas vai apkopes vienmēr to atvienojiet no lādētāja.

TRAUCĒJUMU NOVĒRŠANA

Problēma	Risinājums
Nedarbojas smidzinātāja sprausla	Piepildiet tvertni ar ūdeni. Smidzinātāja sprausla ir aizsērējusi. Uzpildiet tvertni ar siltu ūdeni un viegli nospiediet smidzinātāja pogu. Ja neizdodas atbrīvot sprauslu, sazinieties ar klientu apkalpošanas dienestu.
No tvertnes tek ūdens	Ūdens tvertne ir pārpildīta, vai arī ir pilna netīrā ūdens tvertne. Pārbaudiet filtra gumijas starplikas. Ja blīvējums ir bojāts, sazinieties ar ierīces piegādātāju, lai saņemtu jaunas detaļas.
Putekļusūcējs nesūc	Putekļusūcējs nav pietiekami uzlādēts.

TĪRĪŠANA UN KOPŠANA

- Neiegremdējiet ierīces korpusu ūdenī.
- Pirms ierīces tīrīšanas vai apkopes vienmēr to atvienojiet no lādētāja.
- Mikrošķiedras drāniņu mazgājiet siltā ziepjūdenī un ļaujiet tai pienācīgi nožūt.
- Putekļusūcēja ārpusi noslaukiet ar mikstu, mitru drāniņu un ļaujiet tam pienācīgi nožūt.
- Sūkšanas uzgali un smidzinātāja sprauslu mazgājiet siltā ziepjūdenī un ļaujiet tiem nožūt.

TEHNISKĀ APKALPE

Plašāka mēroga apkopes un remontdarbi, kuriem ir nepieciešama iekļaušanās ierīces iekšpusē, jāveic kvalificētam speciālistam vai servisa centram.

APKĀRTĒJĀS VIDES AIZSARDZĪBA

- Iesākām nodot iesaiņojuma materiālus un vecās ierīces otrreizējai pārstrādei.
- Ierīces kasti var nodot šķirojamos atkritumos.
- Polietilēna (PE) maisiņus nododiet otrreizējai pārstrādei.

Ierīces nodošana otrreizējai pārstrādei pēc tās kalpošanas laika beigām:



Šī ierīce ir marķēta saskaņā ar Eiropas Parlamenta un Padomes Direktīvu 2012/19/ES par elektrisko un elektronisko iekārtu atkritumiem (EELA). Simbols uz izstrādājuma vai tā iepakojuma norāda, ka šis izstrādājums nepieder sadzīves atkritumiem. Tas jānogādā elektrisko un elektronisko iekārtu otrreizējās pārstrādes savākšanas punktā. Nodrošinot šā izstrādājuma pareizu iznīcināšanu, tiks novērsta nelabvēlīga ietekme uz vidi un cilvēku veselību, ko var izraisīt nepareiza ierīces iznīcināšana. Iznīcināšana jāveic saskaņā ar noteikumiem par atkritumu apstrādi. Lai iegūtu papildu informāciju par šīs ierīces otrreizēju pārstrādi, lūdzu, sazinieties ar vietējās pašvaldības sadzīves atkritumu iznīcināšanas dienestu vai veikalu, kurā iegādājāties izstrādājumu.

Akumulatoru un bateriju elementu iznīcināšana

Ja elektroierīcei ir akumulators vai bateriju elementi, šīs ierīces detaļās ir vielas, kas pēc sadalīšanās var negatīvi ietekmēt apkārtējo vidi. Pirms ierīces iznīcināšanas vai akumulatoru un bateriju nomaiņas iepriekšējais akumulators vai baterija ir jāizņem un jānodod šādu atkritumu nodošanas punktā.

BRĪDINĀJUMS!

Akumulators vai bateriju elementi:

- **nemetiet to ūdenī!**
- **neizjauciet to smalkākās detaļās!**
- **nesaisiniet to izvadus!**

Ja notiek bojāta akumulatora vai bojātas baterijas izplūde, atbrīvotais šķidrums ir sārmais. Ja tas saskaras ar ādu, nekavējoties nomazgājiet to ziepjūdenī un meklējiet ārsta palīdzību.



Šis produkts atbilst visām ES regulām un prasībām.

Mēs paturām tiesības izmainīt tekstu, dizainu un tehnisko specifikāciju bez iepriekšēja brīdinājuma.

Acknowledgement

Thank you for purchasing a Concept product. We hope you will be satisfied with our product throughout its service life.

Please study the entire Operating Manual carefully before you start using the product. Keep the manual in a safe place for future reference. Make sure that any persons handling the vacuum cleaner are also familiar with this Operating Manual.

Technical parameters	
Accumulator voltage	DC 3.7 V
Charging adapter voltage	input: AC 100–240 V ~ 50/60 Hz
	output: DC 5 V, 500 mA
Noise level	<65 dB (A)
Accumulator	Li-ion 2000 mAh
Time of operation	approx. 35 min
Time until fully charged	approx. 4 hours



Reinforced insulation.
Protection class III.

IMPORTANT SAFETY PRECAUTIONS

- Use the unit only as described in this operating manual.
- Make sure the mains voltage corresponds to the values on the rating plate of the charging adapter.
- Do not leave the unit unattended when switched on.
- When disconnecting the charging adapter from the wall outlet, never pull the power cord. Grasp the plug and disconnect it by pulling.
- Do not allow children or unskilled people to handle the unit. Use the unit out of the reach of these individuals.
- Take extra care when using the unit near children.
- Don't let anyone use the unit as a toy.
- Use only accessories recommended by the manufacturer.
- Never use a charging adapter with a damaged power cord or plug. Contact an authorized service center immediately to have the defective components repaired or replaced.
- Keep the product away from heat sources such as radiators, ovens, etc. Do not expose the product to direct sunlight or moisture.
- Do not touch the unit with wet or damp hands.
- Do not insert any objects into the openings. Do not use the vacuum cleaner if any openings are obstructed.

- Extra care should be taken while vacuuming on stairs.
- If the suction inlet of the unit is obstructed, turn the unit off and remove the blockage before resuming operation.
- Turn the product off and disconnect the charging adapter from the mains outlet before installing accessories, performing maintenance, or in the case of any failure.
- The unit is suitable for domestic use only. It is not designed for commercial operation.
- Do not vacuum any burning objects such as cigarettes, matches, or hot ash.
- Do not use the unit in wet rooms. Do not vacuum wet objects, liquids, or flammable fluids such as gasoline. Do not use the vacuum cleaner in areas where such substances may be present.
- Do not immerse the power cord, charging adapter, or appliance into water or any other liquid.
- Check the appliance as well as the power cord of the charging adapter for damage regularly. Do not switch on a damaged unit.
- Turn the unit off and let it cool down before maintenance and after use.
- Do not discard the accumulator of the unit into the fire or expose it to temperatures above 40 °C.
- Do not touch the driven moving parts while the unit is in operation.
- Do not repair the appliance yourself. Contact an authorized service center.
- This appliance may be used by children 8 years of age and older and by persons with physical or mental impairments or by inexperienced persons if they are properly supervised or have been informed about how to use of the product in a safe manner and understand the potential dangers. Children must not play with the appliance. This appliance may be cleaned by children 8 years of age and older if they are properly supervised. Keep this appliance and the power cord out of reach of children younger than 8 years of age.

Failure to follow the manufacturer's instructions may lead to refusal of warranty repair.

PRODUCT DESCRIPTION

- 1 Squeegee vacuum head
- 2 Spray nozzle
- 3 Clean water tank cap
- 4 Clean water tank
- 5 Charger
- 6 Dirty water tank cap

- 7 Microfibre cloth
- 8 Power button
- 9 Trigger
- 10 Charge indicator
- 11 Charging port
- 12 Dirty water tank

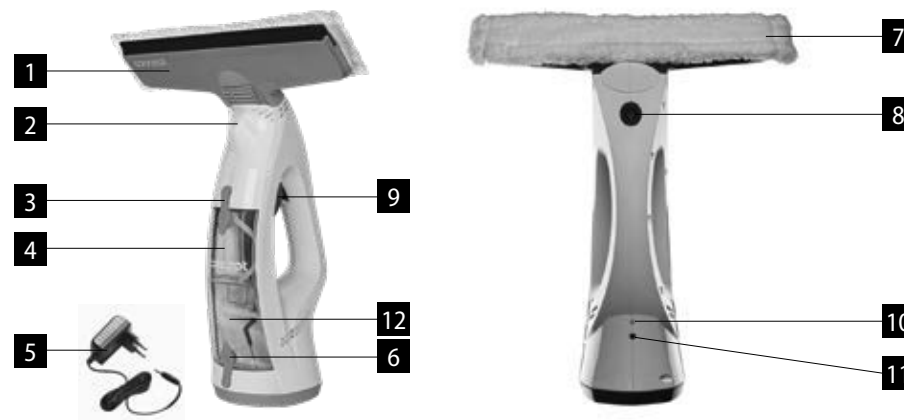

OPERATING INSTRUCTIONS

BEFORE FIRST USE

1. Carefully remove all contents from packaging and inspect the product for damage.
2. Assemble the appliance as per the instructions.
3. Charge the product for 4 hours.
4. Your appliance is now ready for use.

Dispose of the packaging in a responsible manner.

CHARGING

Before first use, charge the product for 4 hours.
The window vacuum needs to be charged for 4 hours for 30 minutes of continuous use.

How to charge:

1. Connect the lead from the charger to the charging port (11) on the window vac.
2. Plug the charger into the mains. During charging the indicator (10) will light red. When the window vac is fully charged, the indicator will light green.
3. Remove the charger from the mains and the connector from the window vac.

Note: If the indicator is flashing, the window vac is not charging, press the power button (8) to reset the window vac.

ASSEMBLY

1. Put the squeegee vacuum head (1) on the main body. An audible click will be heard, when it is in place.
2. Use the velcro to attach the microfibre cloth (7) on the squeegee vacuum head.

HOW TO USE THE APPLIANCE

1. Wipe the front edge of the squeegee (1) to remove any impurities.
2. Remove the clean water tank cap (3) and fill the tank with water using the water jug. Make sure not to overfill. You can add a small amount of window cleaning solution.
3. Pull trigger (9) to spray the solution on a window and wipe any excess dirt with the cloth.
4. Turn the window vac on by pressing the power button (8).
5. Move the window vac vertically from the top to the bottom of the window, until the window is clean.
6. Hold the window vac at the bottom of the window to suck any excess dirty water.
7. Turn the window vac off when the dirty water tank (12) is full.
8. Open the dirty water tank cap (6) and pour the content away.

Note: Always unplug the window vac from the charger before assembly, cleaning or maintenance.

TROUBLESHOOTING

Questions	Answers
It does not spray	Fill the water tank with water. Spray nozzle is blocked. Fill the tank with warm water and gently pull the trigger to unblock the nozzle. If this fails, contact the customer service.
Water is leaking from the tank	The water tank is overfilled or the dirty water tank is full. Check the rubber sealing of the filter unit, if it is damaged, contact the dealer to provide a new one.
It does not suck	The vacuum is not charged sufficiently.

CLEANING AND MAINTENANCE

- Do not immerse the main body in water.
- Always unplug the window vac from the charger before cleaning or maintenance.
- Wash the microfibre cloth in warm soapy water and let it dry properly.
- To clean the exterior of the window vac, wipe it with a soft damp cloth and then let it dry properly.
- Clean the squeegee vacuum head and spray head in warm soapy water and let it dry.

SERVICE CENTRE

Extensive maintenance or repair, which requires access to internal parts of the product, has to be performed by a qualified service centre.

ENVIRONMENTAL PROTECTION

- Recycle packaging materials and old appliances rather than throwing them away.
- The appliance box may be disposed of at a sorted waste collection point.
- Deliver polyethylene (PE) plastic bags to a waste collection facility for recycling.

Recycling the product at the end of its service life



This appliance is labelled in accordance with European Directive 2012/19/EU concerning used electrical and electronic appliances (waste electrical and electronic equipment - WEEE). The symbol on the product or on its packaging indicates that this product may not be treated as household waste. Instead it should be taken to the appropriate collection point for the recycling of electrical and electronic equipment. By ensuring this product is disposed of correctly, you will help prevent potential negative consequences for the environment and human health, which could otherwise be caused by inappropriate waste handling of this product. The disposal of such material has to be done according to the recycling regulations. For more detailed information about recycling of this product, please contact your local council, your household waste disposal service or the shop where you purchased the appliance.

Disposal of accumulators and battery cells

If an appliance contains an accumulator or a battery cell, these components contain substances that may damage the environment when decomposing. Prior to the appliance disposal or the accumulator or battery cell replacement, it is necessary to remove the original component and take it to a suitable designated collection yard.

WARNING!

An accumulator or battery cell:

- **Never throw into a fire!**
- **Never disassemble it!**
- **Never short-circuit its terminals!**

Should an accumulator or battery cell leakage occur, the leaked solution is of an alkaline character. If your skin gets stained, rinse it immediately with soap and water and seek medical treatment.



This product meets all the basic EU regulation requirements that relate to it.

Changes to the text, design and technical specifications may occur without prior notice and we reserve the right to make these changes.

Danksagung

Vielen Dank, dass Sie sich für ein Produkt der Marke Concept entschieden haben. Wir wünschen Ihnen, dass Sie mit diesem Produkt über seine gesamte Gebrauchsdauer zufrieden sein werden.

Lesen Sie vor dem ersten Gebrauch die Bedienungsanleitung sorgfältig durch und bewahren Sie diese gut auf. Stellen Sie sicher, dass auch andere Personen, die den Staubsauger benutzen werden, sich mit dieser Anleitung vertraut gemacht haben.

Technische Parameter	
Batteriespannung	DC 3,7 V
Batterieladeaggregatsspannung	Eingang: AC 100–240 V ~ 50/60 Hz
	Ausgang: DC 5 V, 500 mA
Geräuschentwicklung	<65 dB (A)
Batterie	Li-ion 2000 mAh
Betriebsdauer	ca. 35 Minuten
Dauer der kompletten Ladung	ca. 4 Stunden



Verstärkte Isolierung.
Schutzklasse III.

WICHTIGE SICHERHEITSHINWEISE

- Das Gerät nicht anders benutzen, als in dieser Anleitung beschrieben.
- Überprüfen Sie, ob die Netzspannung den Werten auf dem Typenschild des Batterieladeaggregates entspricht.
- Lassen Sie das Gerät nicht ohne Aufsicht, sofern es eingeschaltet ist.
- Zum Trennen des Batterieladeaggregates von der Steckdose nie am Zuleitungskabel ziehen, sondern das Batterieladeaggregat greifen und aus der Steckdose herausziehen.
- Halten Sie das Gerät außerhalb der Reichweite von Kindern und Unbefugten und vermeiden Sie, dass diese mit ihm in Berührung kommen.
- Verwenden Sie das Gerät nur mit großer Vorsicht in der Nähe von Kindern.
- Das Gerät nicht als Spielzeug verwenden.
- Verwenden Sie nur das vom Hersteller empfohlene Zubehör.
- Benutzen Sie das Batterieladeaggregat nicht mit beschädigtem Zuleitungskabel oder Stecker. Lassen Sie den Fehler durch ein autorisiertes Servicezentrum umgehend beseitigen.
- Halten Sie das Gerät fern von Wärmequellen, wie Heizkörper, Öfen etc., schützen Sie es vor direkter Sonneneinstrahlung, Feuchtigkeit.
- Berühren Sie das Gerät nicht mit feuchten oder nassen Händen.

- Legen Sie keine Gegenstände in die Öffnungen. Das Gerät nicht verwenden, sofern eine der Öffnungen verstopft ist.
- Wahren Sie erhöhte Vorsicht beim Absaugen von Treppen.
- Sofern die Saugöffnung verstopft ist, schalten Sie das Gerät aus und entfernen Sie die Schmutzpartikel vor einem erneuten Einschalten.
- Beim Aufsetzen von Zubehör während des Reinigens oder im Falle einer Störung schalten Sie das Gerät aus und ziehen Sie das Batterieladeaggregat aus der Steckdose.
- Das Gerät ist nur zum Gebrauch im Haushalt geeignet, es ist nicht für kommerzielle Zwecke bestimmt.
- Saugen Sie nichts brennendes wie Zigaretten, Streichhölzer oder heiße Asche.
- Setzen Sie das Gerät nicht in feuchten Räumen ein, saugen Sie keine feuchten Gegenstände oder Flüssigkeiten, brennbare Flüssigkeiten wie Benzin und verwenden Sie das Gerät auch nicht in Räumlichkeiten, in denen sich diese Stoffe befinden könnten.
- Tauchen Sie das Zuleitungskabel, das Batterieladeaggregat oder das Gerät nicht in Wasser oder andere Flüssigkeit ein.
- Das Gerät und auch das Zuleitungskabel vom Batterieladeaggregat regelmäßig auf Beschädigungen überprüfen.
- Beschädigtes Gerät nicht einschalten.
- Vor dem Reinigen und nach dem Einsatz das Gerät ausschalten und abkühlen lassen.
- Die Batterie des Gerätes nicht ins Feuer werfen und keinen Temperaturen über 40 °C aussetzen.
- Die sich in Bewegung befindenden Teile des Geräts während des Betriebs nicht berühren.
- Reparieren Sie das Gerät nicht selbst. Wenden Sie sich an einen autorisierten Reparaturservice.
- Dieses Gerät kann von Kindern ab 8 Jahren und darüber benutzt werden sowie von Personen mit reduzierten physischen, sensorischen oder mentalen Fähigkeiten oder Mangelan Erfahrung und oder Wissen benutzt werden, wenn sie beaufsichtigt oder bezüglich des sicheren Gebrauchs des Gerätes unterwiesen wurden und die daraus resultierenden Gefahren verstanden haben. Reinigung und Benutzer Wartung dürfen nicht von Kindern durchgeführt werden, es sei denn Sie sind 8 Jahre oder älter und werden beaufsichtigt. Das Gerät und seine Anschlussleitung sind von

Kindern jünger als 8 Jahren fernzuhalten. Es ist erhöhte Vorsicht geboten, wenn Sie das Gerät in der Nähe von Kindern betreiben. Das Gerät nicht als Spielzeug verwenden.

Bei der Nichteinhaltung der Anweisungen des Herstellers kann eine eventuelle Reparatur nicht als Garantiereparatur anerkannt werden.

PRODUKTBESCHREIBUNG

- 1 Saugdüse mit Abziehlippe
- 2 Sprühdüse
- 3 Abdeckung für Wassertank
- 4 Wassertank
- 5 Ladegerät
- 6 Abdeckung für Schmutzwassertank

- 7 Wachsbezug aus Mikrofaser
- 8 Ein/Aus Schalter
- 9 Sprühdüse-Hebel
- 10 LED-Anzeige
- 11 Ladesteckvorrichtung
- 12 Schmutzwassertank

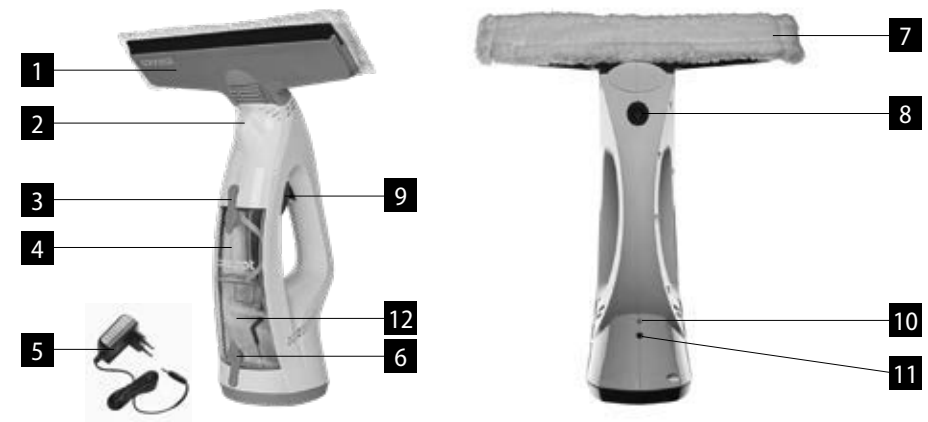

BEDIENUNGSANLEITUNG

VOR DEM ERSTEN GEBRAUCH

1. Packen Sie alle Teile des Gerätes sorgfältig aus und prüfen Sie diese nach Vollständigkeit und eventuellen Transportschäden.
2. Bauen Sie das Gerät gemäß Anweisungen zusammen.
3. Laden Sie das Gerät 4 Stunden auf.
4. Jetzt ist das Gerät betriebsbereit.

Verpackungen sind ordnungsgemäß zu entsorgen.

AKKU LADEN

Vor der ersten Verwendung laden Sie das Gerät 4 Stunden auf.
Es ist erforderlich das Gerät alle 30 Minuten im Betrieb wieder 4 Stunden aufzuladen.

Aufladen:

1. Schließen Sie das Ladegerät an die Ladesteckvorrichtung (11) des Gerätes an.
2. Stecken Sie das Ladegerät in die Steckdose. Die LED-Anzeige (10) leuchtet während der Aufladung rot. Sobald das Gerät aufgeladen ist, leuchtet sie dauerhaft grün.
3. Trennen Sie das Ladegerät von der Steckdose und vom Gerät.

Hinweis: Sollte die LED-Anzeige blinken, bedeutet dies, dass das Gerät nicht geladen wird. Drücken Sie Ein/Aus Schalter (8), um das Laden zu erneuern.

ZUSAMMENBAU

1. Setzen Sie die Saugdüse (1) auf das Grundgerät, bis die Verbindung hörbar einrastet.
2. Bringen Sie auf die Saugdüse mit Hilfe von Klettverschlüssen Mikrofaser-Wischbezug (7) an.

ANWENDUNG

1. Wischen Sie die Gummilippe (1) ab, um eventuelle Unreinheiten zu entfernen.
2. Entfernen Sie die Abdeckung des Wassertanks (3) und füllen Sie den Wassertank mit Wasser mit Hilfe des beiliegenden Wasserbechers. Achten Sie darauf, dass der Tank nicht überläuft. Sie können auch eine kleine Menge vom Fensterreiniger hinzufügen.
3. Drücken Sie den Hebel der Sprühdüse (9), um die Lösung auf das Fenster zu sprühen und wischen Sie mit einem Tuch den Schmutz ab.
4. Mit Ein/Aus Schalter (8) schalten Sie das Gerät ein.
5. Ziehen Sie das Gerät mit vertikalen Bewegungen von oben nach unten über die Oberfläche, bis das Fenster sauber und trocken ist.
6. Halten Sie den Fenstersauger im unteren Teil des Fensters und saugen Sie das restliche Schmutzwasser ab.
7. Ist der Schmutzwassertank (12) voll, schalten Sie das Gerät aus.
8. Öffnen Sie die Tankabdeckung (6) und entleeren Sie den Schmutzwassertank.

Hinweis: Vor jeder Reinigung, Zusammenbau oder Wartung ist das Gerät vom Ladegerät zu trennen.

STÖRUNGSHILFE

Störung	Lösung
Sprühdüse funktioniert nicht	Füllen Sie den Tank mit Wasser. Sprühdüse verstopft. Füllen Sie den Tank mit warmem Wasser und betätigen Sie den Hebel der Sprühdüse. Sollte die Sprühdüse immer noch nicht funktionieren, kontaktieren Sie den Kundenservice.
Aus dem Wassertank entweicht Wasser	Wassertank oder Schmutzwassertank überfüllt. Prüfen Sie die Gummidichtung der Filtrationseinheit. Ist diese beschädigt, kontaktieren Sie Ihren Händler wegen einem neuen Ersatzteil.
Fenstersauger saugt nicht	Fenstersauger nicht ausreichend geladen.

REINIGUNG UND WARTUNG

- Tauchen Sie das Gerät auf keinen Fall in Wasser ein.
- Vor jeder Reinigung oder Wartung ist das Gerät vom Ladegerät zu trennen.
- Mikrofaser-Wischbezug in warmem Seifenwasser waschen und gründlich trocknen lassen.
- Das Gerät mit einem weichen, feuchten Tuch reinigen und gründlich trocknen lassen.
- Saugdüse und Sprühdüse in warmem Seifenwasser waschen und gründlich trocknen lassen.

SERVICE

Eine umfangreiche Wartung oder Reparatur, die einen Eingriff in die inneren Teile des Gerätes erfordert, ist durch einen Fachservice durchzuführen.

UMWELTSCHUTZ

- Ziehen Sie die Wiederverwertung von Verpackungsmaterialien und Altgeräten vor.
- Der Gerätekarton kann als sortiertes Altmaterial entsorgt werden.
- Kunststoffsäcke aus Polyäthylen (PE) geben Sie an einer Sammelstelle für Altmaterialien zur Wiederverwertung ab.

Wiederverwertung eines alten Geräts am Ende seiner Lebensdauer:



Dieses Gerät ist im Einklang mit der Europäischen Richtlinie 2012/19/EU über Elektro- und Elektronik-Altgeräte (WEEE) gekennzeichnet. Das Symbol am Produkt oder an dessen Verpackung gibt an, dass dieses Produkt nicht in den Haushaltsabfall gehört. Es ist auf eine Sammelstelle zum Recyceln der elektrischen und elektronischen Anlagen zu bringen. Durch die Sicherstellung der korrekten Entsorgung dieses Produktes helfen Sie, negative Konsequenzen für die Umwelt und die Gesundheit der Menschen zu verhindern, die durch die unsachgemäße Entsorgung dieses Produktes verursacht würden. Die Entsorgung muss im Einklang mit den Vorschriften für die Abfallbehandlung durchgeführt werden. Ausführlichere Informationen zum Recycling dieses Produktes erhalten Sie bei der zuständigen örtlichen Behörde, dem Dienstleister für Entsorgung von Haushaltsabfall oder in dem Geschäft, wo Sie das Produkt gekauft haben.

Entsorgung von Akkumulatoren und Batteriezellen

Falls das Gerät einen Akkumulator oder eine Batteriezelle enthält, enthalten diese Bestandteile Stoffe, die bei ihrer Zersetzung die Umwelt beschädigen können. Vor der Entsorgung des Gerätes oder beim Austausch des Akkus, bzw. der Batteriezelle ist der ursprüngliche Bestandteil herauszunehmen und an einer geeigneten Sammelstelle abzugeben.

VORSICHT!

Den Akkumulator oder die Batteriezelle:

- **Niemals ins Feuer werfen!**
- **Niemals zerlegen!**
- **Niemals die Ableitungen kurzschließen!**

Kommt es zum Auslaufen des beschädigten Akkumulators oder der Batteriezelle, hat die ausgelaufene Lösung alkalischen Charakter. Bei Hautkontakt waschen Sie die Haut sofort mit viel Wasser und Seife ab und suchen Sie einen Arzt auf.



Dieses Produkt erfüllt die grundlegenden Anforderungen der EU-Richtlinien, die für sie gelten.

Änderungen am Text, Design und technische Spezifikationen können sich ohne vorherige Ankündigung ändern, und wir behalten uns das Recht, sie zu ändern.

Remerciement

Nous vous remercions d'avoir acheté le produit de la marque Concept et nous espérons qu'il vous apportera votre entière satisfaction pendant son utilisation.

Lire attentivement le manuel d'emploi avant la première utilisation et le conserver. Faire prendre connaissance du manuel d'emploi par les autres personnes pouvant manipuler le produit.

Paramètres techniques	
Tension d'accumulateur	DC 3,7 V
Tension de chargeur	entrée : AC 100–240 V ~ 50/60 Hz
	sortie : DC 5 V, 500 mA
Puissance acoustique	< 65 dB (A)
Batterie	Li-ion 2000 mAh
Durée d'utilisation	environ 35 min
Durée de chargement complet	environ 4 heures



Isolation renforcée.
Catégorie de protection III.

PRÉCAUTIONS PARTICULIÈRES DE SÉCURITÉ

- Ne jamais utiliser l'appareil autrement que prévu dans le manuel d'emploi.
- S'assurer que la tension de secteur correspond bien à celle marquée sur la plaque signalétique figurant sur l'adaptateur de recharge.
- Ne pas laisser l'appareil fonctionner sans surveillance.
- Ne pas tirer sur le cordon d'alimentation pour le débrancher, mais saisir la fiche et la tirer délicatement.
- Ne pas permettre aux enfants ou aux personnes de capacités mentales réduites de manipuler l'appareil ou le mettre hors leur portée.
- Redoubler de vigilance lorsque cet appareil est employé à proximité d'enfants.
- Éviter de laisser utiliser l'appareil comme un jouet.
- Ne pas utiliser autres accessoires que ceux prévus par le fabricant.
- Ne jamais utiliser l'appareil si le cordon d'alimentation ou la prise est abîmé, laisser le réparer immédiatement dans un centre d'entretien agréé.
- Tenir l'appareil à distance des sources de chaleur telles que radiateurs, fours et autres, le protéger de la lumière directe du soleil et de l'humidité.
- Ne pas toucher l'appareil avec les mains humides.
- N'insérer aucun objet dans les voies d'entrée. Ne pas utiliser l'appareil lorsque les voies d'entrée sont bloquées.

- Soyez très prudents lorsque vous nettoyez les escaliers.
- Si les voies d'entrée sont bloquées, arrêter l'appareil et enlever tout obstacle avant le remettre en fonctionnement.
- Arrêter et débrancher l'appareil avant de monter les accessoires, pour le nettoyer ou en cas de panne.
- L'appareil est exclusivement destiné à un usage domestique, il n'est pas prévu à des fins commerciales.
- N'aspirez aucun objet brulant ou fumant tel que les cigarettes, les allumettes ou de la cendre chaude.
- Ne pas utiliser l'appareil dans des locaux humides, ne pas aspirer d'objets humides, de liquides, de liquides inflammables (tels que l'essence) et ne pas utiliser l'appareil dans des locaux pouvant contenir de tels produits.
- Ne jamais plonger le cordon d'alimentation, la batterie ou l'aspirateur dans de l'eau ou d'autres liquides.
- Examiner régulièrement l'appareil et le cordon d'alimentation pour vérifier qu'il n'est pas endommagé. Ne jamais mettre en fonctionnement l'appareil endommagé.
- L'appareil doit être débranché et refroidi pour tout nettoyage.
- Ne pas jeter la batterie dans le feu et ne pas l'exposer aux températures supérieures à 40 °C.
- Ne pas toucher les parties mobiles lorsque l'appareil est en fonctionnement.
- Ne pas essayer de réparer l'appareil par ses soins. Contacter un centre d'entretien agréé.
- Cet appareil peut être utilisé par des enfants âgés de 8 ans et plus et les personnes ayant des capacités physiques ou mentales réduites ou le manque d'expérience et de connaissances, si elles sont supervisées ou ont reçu des instructions pour utiliser l'appareil d'une manière sûre et comprennent les dangers potentiels. Les enfants de moins de 8 ans ne sont autorisés à réaliser les opérations de nettoyage ou d'entretien que sous la surveillance. Maintenir l'appareil et le cordon d'alimentation hors de portée des enfants de moins de 8 ans. Ne pas laisser les enfants jouer avec l'appareil.

En cas de non-respect des recommandations du fabricant, la garantie concernant la réparation est annulée.

DESCRIPTION DU PRODUIT

- | | |
|---------------------------------------|---------------------------|
| 1 Embout d'aspiration avec spatule | 7 Housse en microfibre |
| 2 Buse de pulvérisateur | 8 Bouton marche/arrêt |
| 3 Couvercle du réservoir d'eau propre | 9 Levier du pulvérisateur |
| 4 Réservoir d'eau propre | 10 Indicateur de charge |
| 5 Chargeur | 11 Entrée du chargeur |
| 6 Couvercle du réservoir d'eau sale | 12 Réservoir d'eau sale |

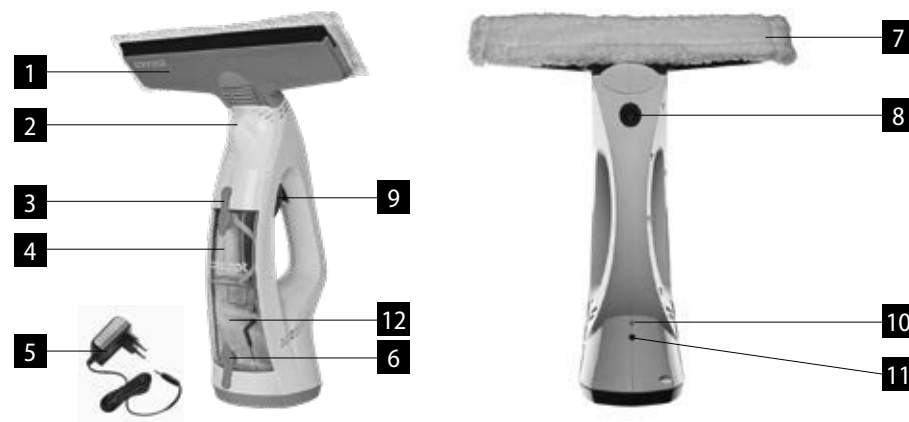

MODE D'EMPLOI

AVANT LA PREMIÈRE UTILISATION

1. Déballez avec précaution toutes les parties de l'appareil et vérifiez si elles n'ont pas été endommagées.
2. Assemblez l'appareil en suivant les instructions indiquées.
3. Rechargez l'appareil pendant une durée de 4 heures.
4. Ensuite, l'appareil est prêt à être utilisé.

Détruire les emballages utilisés d'une manière appropriée.

CHARGEMENT

Avant la première utilisation, laissez l'appareil charger pendant 4 heures.
Toutes les 30 minutes d'utilisation, l'appareil doit être rechargé pendant 4 heures.

Comment recharger l'appareil :

1. Branchez le connecteur du chargeur dans l'orifice de charge (11) située sur le corps de l'appareil.
2. Branchez le chargeur à une prise électrique. L'indicateur de charge s'allume et reste allumé en rouge durant le chargement. Dès que l'appareil est chargé (10), l'indicateur change de couleur du rouge en vert.
3. Débranchez le chargeur de la prise et enlevez le connecteur de l'appareil.

Note : Si l'indicateur de charge clignote, cela signifie que l'appareil ne se charge pas. Appuyez sur le bouton marche/arrêt (8) pour relancer le chargement.

ASSEMBLAGE

1. Insérez le suceur sur le corps de l'aspirateur jusqu'à ce qu'il s'enclenche.
2. Fixez la housse en microfibre sur le suceur à l'aide des bandes velcro.

UTILISATION

1. Essuyez le bord avant de la spatule (1) et éliminez toutes les impuretés.
2. Enlevez le couvercle du réservoir d'eau propre (3) et à l'aide du gobelet, remplissez le réservoir d'eau. Veillez à ne pas le faire déborder. Vous pouvez ajouter une petite quantité de lave-vitre.
3. Appuyez sur le levier du vaporisateur (9) et pulvérisez la solution sur la vitre, à l'aide d'un chiffon, essuyez les saletés.
4. Allumez l'appareil en appuyant sur le bouton marche/arrêt (8).
5. En effectuant les mouvements verticaux de haut en bas, faites glisser l'appareil sur la vitre jusqu'à ce qu'elle soit complètement sèche et propre.
6. Maintenez l'aspirateur en bas de la fenêtre et aspirez l'excès d'eau sale.
7. Dès que le réservoir d'eau sale (12) est plein, éteignez l'aspirateur.
8. Ouvrez le couvercle du réservoir (6) et videz l'eau sale.

Note : Avant l'assemblage, le nettoyage ou l'entretien, débranchez l'appareil du chargeur.

GUIDE DE RÉOLUTION DES PROBLÈMES

Problème	Solution
Le vaporisateur ne pulvérise pas	Remplissez le réservoir d'eau. La buse du vaporisateur est bouchée. Remplissez le réservoir avec de l'eau chaude et appuyez doucement sur le levier du vaporisateur. Si vous ne parvenez pas à libérer la buse, contactez le service client.
Le réservoir fuit	Le réservoir d'eau déborde ou le réservoir d'eau sale est plein. Vérifiez le joint en caoutchouc de l'unité de filtration. Si le joint est endommagé, contactez votre fournisseur afin qu'il vous commande un neuf.
Perte d'aspiration	L'aspirateur n'est pas suffisamment chargé.

NETTOYAGE ET ENTRETIEN

- Ne pas immerger le corps de l'appareil à l'eau.
- Avant le nettoyage ou l'entretien, débranchez l'appareil du chargeur.
- La housse en microfibre doit être lavée dans de l'eau chaude et savonneuse, laissez-la bien sécher.
- Essuyez l'extérieur de l'aspirateur à l'aide d'un chiffon humide et laissez-le bien sécher.
- Lavez le suceur et la buse de vaporisateur dans de l'eau chaude et savonneuse et laissez sécher.

SERVICE

Les opérations de maintenance ou les réparations de plus grande étendue nécessitant une intervention sur les composants internes de l'appareil ne peuvent être effectuées que par un centre d'entretien agréé.

PROTECTION DE L'ENVIRONNEMENT

- Préférer le recyclage des emballages et des appareils à la fin de leur durée de vie.
- Le carton est à remettre dans le centre de collecte sélective.
- Les sachets en plastique (PE) sont à remettre dans le centre de collecte sélective pour recyclage.

Recyclage de l'appareil à la fin de sa durée de vie :



La désignation du produit est conforme à la Directive européenne 2012/19/CE relative aux déchets d'équipements électriques et électroniques (WEEE). Le symbole apposé sur le produit ou son emballage indique que le produit ne doit pas être éliminé avec les déchets municipaux. Il est nécessaire de le remettre dans un centre de collecte pour le recyclage des équipements électriques et électroniques. En assurant une élimination conforme de ce produit, vous pouvez empêcher tout impact négatif sur l'environnement et sur la santé humaine résultant de la liquidation non conforme de ce produit. Éliminer le produit en conformité à la réglementation de traitement de déchets. De plus amples informations concernant le recyclage peuvent être obtenues auprès de l'administration locale compétente, les centres de tri de déchets ménagers ou dans le magasin où vous avez acheté votre produit.

Élimination des piles et batteries

Si l'appareil est muni de piles ou batteries, ceux-ci contiennent des substances dont la décomposition peut polluer l'environnement. Avant l'élimination de l'appareil ou le changement de la batterie ou des piles, il est impératif de retirer le composant d'origine et de le déposer dans un centre de collecte autorisé.

ATTENTION !

La batterie ou la pile :

- **Ne doivent jamais être jetées dans le feu !**
- **Ne doivent jamais être démontées !**
- **Ne doivent jamais subir de courts-circuits !**

Si la batterie ou la pile libère un liquide, celui-ci est toujours alcalin. Lors du contact avec la peau, lavez-la immédiatement en douceur à l'eau savonneuse et consultez un médecin.



Ce produit satisfait aux exigences élémentaires des directives CE applicables.

Le fabricant se réserve le droit d'effectuer les modifications du texte, design et spécifications techniques sans information préalable.

Ringraziamento

Grazie per aver acquisito il prodotto di marchio Concept. Vi auguriamo che vi dia la massima soddisfazione per tutta la durata della sua vita utile.

Si consiglia di leggere attentamente l'intero manuale d'uso prima di procedere al primo uso dell'apparecchio stesso. Conservare bene il manuale d'uso. Provvedere che tutte le persone addette all'uso del prodotto facciano la conoscenza del manuale d'uso.

Parametri tecnici	
Tensione dell'accumulatore	DC 3,7 V
Tensione dell'adattatore di alimentazione	ingresso: AC 100–240 V ~ 50/60 Hz
	uscita: DC 5 V, 500 mA
Rumorosità	<65 dB (A)
Batteria	Li-ion 2000 mAh
Tempo di funzionamento	ca 35 min.
Durata di ricarica completa	ca 4 ore



Isolamento rinforzato.
Classe di protezione III.

IMPORTANTI AVVERTIMENTI DI SICUREZZA

- Non utilizzare il prodotto in modo diverso da quello descritto nel presente manuale d'uso.
- Verificare se la tensione della rete corrisponde ai valori riportati sull'etichetta dell'adattatore di ricarica.
- Non lasciare l'aspiratore incustodito se acceso.
- Allo staccare dell'adattatore di ricarica dalla presa di corrente non tirare mai il cavo di alimentazione, bensì prendere la spina in mano e staccarla estraendola.
- Non permettere ai bambini, né alle persone incapaci di volere e di intendere, di manipolare con l'apparecchio, utilizzarlo fuori dalla loro portata.
- Prestare la maggiore attenzione se l'apparecchio è utilizzato in presenza dei bambini.
- Non permettere che l'apparecchio sia utilizzato come giocatolo.
- Non utilizzare accessori diversi da quelli raccomandati dal produttore.
- Non utilizzare l'adattatore di ricarica se il suo cavo di alimentazione o la spina sono danneggiati, il tale difetto deve essere immediatamente riparato da un'officina autorizzata.
- Tenere l'apparecchio lontano dalle fonti di calore quali radiatori, stufe accese etc., protegge contro raggi diretti del sole e contro l'umidità.

- Non utilizzare l'apparecchio se si hanno le mani bagnate.
- Non inserire alcun oggetto negli orifizi sull'aspirapolvere. Non accendere l'aspirapolvere se otturato un orifizio qualsiasi.
- Prestare maggiore attenzione all'uso dell'aspirapolvere sulle scale.
- Se si ottura il collettore di aspirazione dell'aspirapolvere, spegnere l'apparecchio ed eliminare tutta la sporcizia. Solo dopo riaccendere l'apparecchio.
- Al momento di montaggio di accessori, pulizia o nel caso di guasto spegnere l'apparecchio e sconnettere l'adattatore di ricarica dalla rete togliendo la spina dalla presa di rete.
- L'apparecchio di vostro possesso è adatto solo per uso domestico, non per uso commerciale.
- Non aspirare gli oggetti ardenti quali mozziconi, fiammiferi o ceneri.
- Non utilizzare l'apparecchio nelle stanze umide, non aspirare oggetti umidi, liquidi infiammabili (quale benzina) e non utilizzare l'apparecchio nei locali dove liquidi infiammabili possono trovarsi.
- Non immergere il cavo di alimentazione, l'adattatore di ricarica o l'aspirapolvere nell'acqua né in un altro liquido.
- Controllare regolarmente l'integrità dell'apparecchio e/o del cavo di alimentazione dell'adattatore di ricarica. Non accendere mai l'aspirapolvere danneggiato.
- Prima di procedere alla pulizia e dopo l'uso spegnere l'apparecchio e lasciarlo raffreddare.
- Non buttare l'accumulatore dell'apparecchio nel fuoco e non esporlo alle temperature superiori a 40°C.
- Non toccare mai le parti in movimento durante l'uso dell'apparecchio.
- Non procedere mai alla riparazione dell'apparecchio. Rivolgersi sempre ad un'officina autorizzata.
- L'apparecchio può essere utilizzato dai bambini d'età superiore a 8 anni. Le persone di capacità fisiche e mentali ridotte e/o non pratiche possono utilizzare l'apparecchio solo in presenza delle persone istruite e informate sugli eventuali rischi uniti all'uso. La pulizia e la manutenzione dell'apparecchio non deve essere effettuata dai bambini se essi sono d'età inferiore a 8 anni o se non presente una persona esperta. I bambini d'età inferiore a 8 anni devono stare lontano dalla portata dell'apparecchio e dal suo cavo di alimentazione. L'apparecchio non è un giocatolo e come tale non deve essere utilizzato.

Un eventuale danno causato dal mancato rispetto delle indicazioni previste dal produttore non può essere coperto dalla garanzia.

DESCRIZIONE DEL PRODOTTO

- | | |
|---|--------------------------------|
| 1 Tubo di aspirazione con spatola | 7 Rivestimento in micro fibra |
| 2 Ugello dello spruzzatore | 8 Pulsante On/Off |
| 3 Coperchio della vaschetta dell'acqua pulita | 9 Levetta dello spruzzatore |
| 4 Contenitore di acqua pulita | 10 Indicatore di carica |
| 5 Caricabatterie | 11 Ingresso di alimentazione |
| 6 Coperchio della vaschetta dell'acqua sporca | 12 Contenitore di acqua sporca |

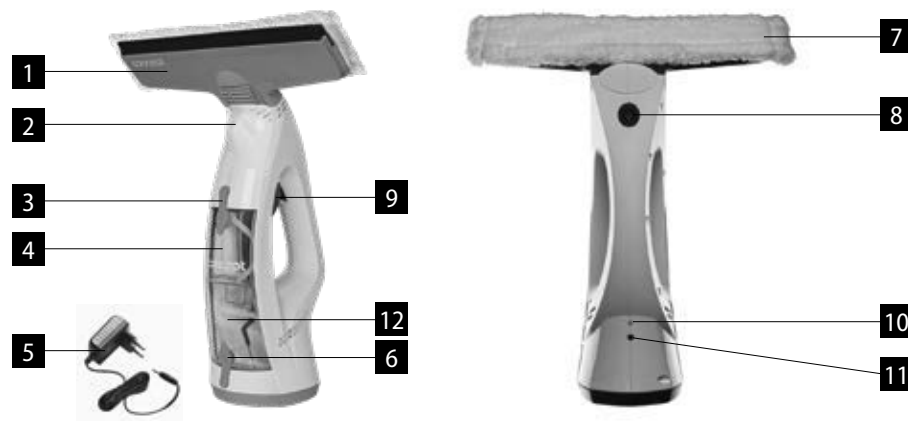

MANUALE D'USO

COSA FARE PRIMA DEL PRIMO USO

1. Togliere i singoli elementi dell'apparecchio dall'imballo e controllare la loro integrità.
2. Assemblare l'apparecchio secondo le istruzioni riportate.
3. Caricare l'apparecchio per almeno 4 ore.
4. Adesso l'apparecchio è pronto all'uso.

Smaltire dovutamente gli imballi usati.

CARICA

Prima del primo utilizzo caricare l'apparecchio per 4 ore.
Dopo ogni 30 minuti di utilizzo serve un'ulteriore ricarica di 4 ore.

Procedura di carica:

1. Inserire il connettore del caricabatterie nell'apposito foro sul corpo dell'apparecchio (11).
2. Collegare il caricabatterie alla rete. Si accende l'indicatore di presenza tensione (10) e resta acceso di colore rosso per tutta la durata della carica. Non appena l'apparecchio è carico, l'indicatore cambia il colore dal rosso al verde.
3. Staccare il caricabatterie dalla rete e il connettore dall'apparecchio.

Nota: Se l'indicatore di carica lampeggia, significa che l'apparecchio non si carica. Premendo il pulsante On/Off (8) la carica si ripristina.

ASSEMBLAGGIO

1. Inserire il tubo di aspirazione (1) sul corpo dell'aspirapolvere sino a sentire uno scatto.
2. Con aiuto dei velcri attaccare sul tubo di aspirazione il rivestimento in micro fibra (7).

UTILIZZO

1. Pulire la parte anteriore della spatola (1) ed eliminare le eventuali impurità.
2. Togliere il coperchio del contenitore di acqua pulita (3) e utilizzando il bicchierino caricare la vaschetta d'acqua. Attenzione a non traboccare. E' possibile di aggiungere una piccola quantità del detergente per la pulizia dei vetri.
3. Premendo la leva dello spruzzatore spruzzare (9) la soluzione su una finestra e rimuovere le impurità con un panno.
4. Accendere l'apparecchio premendo il pulsante On/Off (8).
5. Facendo i movimenti in direzione verticale agire con l'aspirapolvere sulla finestra sino a che questa non è del tutto pulita e asciutta.
6. Tenere l'aspirapolvere nella parte bassa della finestra per aspirare tutta l'acqua sporca eccedente.
7. Non appena la vaschetta dell'acqua sporca (12) si riempie spegnere l'aspirapolvere.
8. Aprire il coperchio della vaschetta (6) e buttare via l'acqua sporca.

Nota: Prima di procedere all'assemblaggio, alla pulizia o alla manutenzione staccare sempre l'apparecchio dal caricabatterie.

SOLUZIONE DEI PROBLEMI

Problema	Soluzione
Dallo spruzzatore non esce l'acqua	Versare l'acqua nella vaschetta. L'ugello dello spruzzatore è otturato. Versare nella vaschetta l'acqua calda e premere lievemente la levetta dello spruzzatore. Se comunque non si riesce a ripristinare il funzionamento corretto dell'ugello, rivolgersi al centro di assistenza clienti.
Dalla vaschetta esce l'acqua	La vaschetta dell'acqua pulita è troppo piena o è troppo piena la vaschetta dell'acqua sporca. Controllare la guarnizione in gomma dell'unità di filtrazione. Se la guarnizione risulta danneggiata, rivolgersi al proprio fornitore per chiedergli un pezzo nuovo.
L'aspirapolvere non aspira	L'aspirapolvere non è carico sufficientemente.

PULIZIA E MANUTENZIONE

- Non immergere mai il corpo dell'apparecchio nell'acqua.
- Prima di procedere alla pulizia o alla manutenzione staccare sempre l'apparecchio dal caricabatterie.
- Lavare il rivestimento in micro fibra nell'acqua saponata e lasciarlo asciugare bene.
- Strofinare la parte esterna dell'aspirapolvere con un panno umido e lasciarla asciugare bene.
- Lavare il tubo di aspirazione e l'ugello nell'acqua calda saponata e lasciarli asciugare.

ASSISTENZA

La manutenzione più impegnativa e/o la riparazione che richiede l'intervento sulle parti interne dell'apparecchio devono essere fatte esclusivamente dal centro di assistenza autorizzato.

PROTEZIONE DELL'AMBIENTE

- Riciclare imballi e prodotti vecchi, alla fine di loro ciclo di vita.
- La scatola in cui si acquista il prodotto può essere recuperata come rifiuto differenziato.
- I sacchetti in polietilene (PE) possono essere recuperati come rifiuto differenziato.

Riciclaggio del prodotto alla fine della sua vita utile

L'apparecchio è identificato in conformità alla Direttiva 2012/19/EU del Parlamento europeo e del Consiglio sui rifiuti di apparecchiature elettriche ed elettroniche (RAEE). Il simbolo riportato sul prodotto indica che il prodotto stesso non può essere smaltito come rifiuto urbano. Va portato in un centro di raccolta dei rifiuti elettrici ed elettronici. Provvedendo allo smaltimento corretto del prodotto si può prevenire l'impatto negativo sull'ambiente e/o sulla salute umana nel caso di mancato riciclaggio. Lo smaltimento deve essere effettuata in conformità alle norme regolanti la gestione dei rifiuti. Le maggiori informazioni sulle modalità dello smaltimento del prodotto sono reperibili presso l'ufficio locale di amministrazione pubblica oppure nel negozio dove il prodotto è stato acquisito.

Smaltimento degli accumulatori e degli elementi della batteria

Se l'apparecchio contiene l'accumulatore o l'elemento della batteria, è da tenere presente che essi contengono le sostanze nocive per l'ambiente. Prima di smaltire l'apparecchio o al momento della sostituzione rispettivamente dell'accumulatore e dell'elemento della batteria, l'accumulatore o l'elemento della batteria vecchio va tolto e consegnato all'apposito centro di raccolta.

ATTENZIONE!**Accumulatore o elemento della batteria:**

- **Non vanno mai buttati nel fuoco aperto!**
- **Non vanno mai smontati!**
- **Non vanno mai cortocircuitati le loro uscite!**

Il liquido che accidentalmente esce dall'accumulatore o dall'elemento della batteria danneggiata è di natura basica. Se la tale soluzione viene a contatto con la cute, lavare il posto colpito con il sapone sotto l'acqua corrente e rivolgersi al medico.



Il presente prodotto rispetta tutti i requisiti previsti dalle normative UE.

Il produttore si riserva il diritto di modificare senza preavviso il testo del manuale d'uso, il design del prodotto e/o i suoi parametri tecnici.

Agradecimiento

Gracias por comprar este producto de la marca Concept y esperamos que quede satisfecho con él durante todo el tiempo que lo use.

Antes de usar el producto, lea con cuidado todo el manual y luego guárdelo. Asegúrese de que las demás personas que vayan a utilizar el producto se familiaricen con el presente manual.

Parámetros técnicos	
Voltaje de la batería	DC 3,7 V
Voltaje del adaptador de carga	entrada: AC 100–240 V ~ 50/60 Hz
	salida: DC 5 V, 500 mA
Nivel de ruido	<65 dB (A)
Batería	Li-ion 2000 mAh
Tiempo de funcionamiento	aprox. 35 min.
El tiempo de carga completo	aprox. 4 h



Aislamiento reforzado.
Clase de protección III.

ADVERTENCIAS IMPORTANTES DE SEGURIDAD

- No emplee el aparato de una manera diferente a la descrita en el presente manual.
- Verifique que la tensión de red se corresponda a los valores indicados en la placa del cargador.
- No deje el producto desatendido si está encendido.
- Al desenchufar el cargador, no tire del cable sino del enchufe.
- No permita que el aparato sea manipulado por niños o personas no capacitadas y utilícelo fuera de su alcance.
- Tenga especial cuidado si emplea el aparato en las cercanías de niños.
- No permita que el aparato sea usado como juguete.
- No utilice otros accesorios que los recomendados por el fabricante.
- No emplee el cargador si el cable o el enchufe estuviesen dañados. Haga reparar la avería de inmediato por un servicio autorizado.
- Mantenga al aparato lejos de fuentes de calor como radiadores o tuberías y manténgalo a resguardo de la luz directa del sol y la humedad.
- No toque el aparato con las manos mojadas o húmedas.
- No inserte objetos en los orificios. No use el aparato si alguno de sus orificios está obstruido.
- Tenga especial cuidado al aspirar en escaleras.

- Si se obstruyese el orificio de succión, apague el aparato y retire la obstrucción antes de volverlo a usar.
- Para instalar accesorios, limpiar o en caso de avería, apague el aparato y desenchufe el cargador.
- El aparato está destinado únicamente para uso hogareño; no está destinado para uso comercial.
- No aspire objetos calientes como cigarrillos, cerillas o cenizas calientes.
- No utilice el aparato en ambientes húmedos, no aspire líquidos inflamables (como gasolina) y no use el aparato en espacios en donde estas sustancias podrían encontrarse.
- No sumerja el cable, el cargador o el aparato en agua u otro líquido.
- Controle regularmente el aparato y el cable del cargador por daños. No encienda el aparato si está dañado.
- Antes de limpiar y luego de usar el aparato, apáguelo y déjelo enfriar.
- No tire el cargador al fuego ni lo exponga a temperaturas mayores a 40°C.
- No toque las partes móviles del aparato en funcionamiento.
- No repare usted mismo el aparato. Diríjase a un servicio autorizado.
- Los niños mayores de 8 años y las personas mayores o con capacidades físicas o mentales reducidas, o con insuficiente experiencia y conocimientos pueden utilizar el aparato únicamente bajo supervisión si se les ha enseñado a utilizarlo de una manera segura y son conscientes de los eventuales riesgos. El mantenimiento y limpieza realizados por el usuario no pueden ser llevados a cabo por niños menores de 8 años y sin supervisión. Los niños menores de 8 años deben mantenerse fuera del alcance del aparato y su cable. Los niños no deben jugar con el aparato.

En caso de incumplimiento de las instrucciones del fabricante, cualquier reparación no será reconocida por la garantía.

DESCRIPCIÓN DEL PRODUCTO

- | | | | |
|---|-----------------------------------|----|----------------------------|
| 1 | Boquilla aspiradora con enjugador | 7 | Forro de microfibra |
| 2 | Boquilla rociadora | 8 | Botón encender/apagar |
| 3 | Tapa del tanque de agua limpia | 9 | Palanca del rociador |
| 4 | Contenedor para agua limpia | 10 | Indicador de carga |
| 5 | Cargador | 11 | Apertura para carga |
| 6 | Tapa del tanque de agua sucia | 12 | Contenedor para agua sucia |

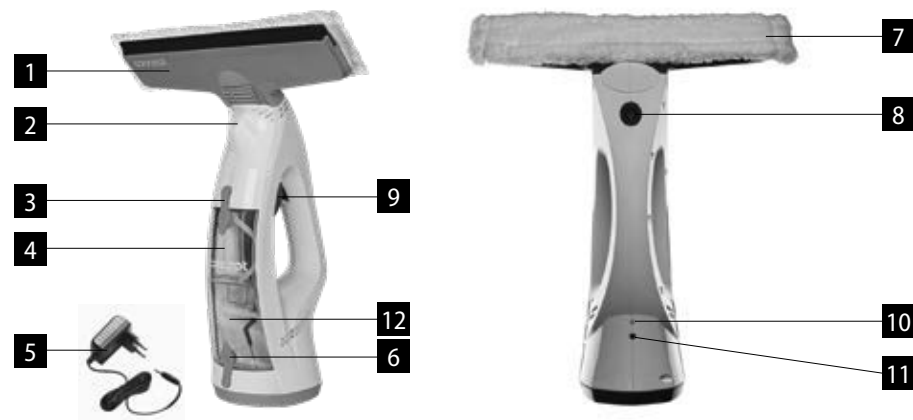

MANUAL DE USO

ANTES DEL PRIMER USO

1. Desempaque con cuidado las partes del aparato y contrólas por daños.
2. Arme el aparato siguiendo las instrucciones.
3. Cargue el aparato por 4 horas.
4. El aparato ya está listo para usar.

Deseche el envase de la manera apropiada.

CARGA

Antes del primer uso, cargue el aparato por 4 horas.
El aparato debe volver a cargarse por 4 horas luego de 30 minutos de uso.

Procedimiento de carga:

1. Conecte el cargador en el orificio correspondiente (11) en el cuerpo de aparato.
2. Enchufe el cargador a un tomacorrientes. El indicador de carga (10) se enciende y se mantiene en rojo durante la carga. Una vez que el aparato está cargado, el indicador se enciende en verde.
3. Desenchufe el cargador y desconéctelo del aparato.

Nota: Si el indicador parpadea significa que el aparato no está cargando. Presione el botón encender/apagar (8) para reiniciar la carga.

ARMADO

1. Inserte la boquilla aspiradora (1) en el cuerpo del aparato hasta oír un clic.
2. Fije el forro de microfibra (7) a la boquilla con el cierre velcro.

USO

1. Limpie el borde frontal del enjugador (1) y retire cualquier suciedad.
2. Retire la tapa del contenedor para agua limpia (3) y llene el tanque de agua con el vaso. Tenga cuidado de no llenarlo demasiado. Puede agregar un poco de limpiador de ventanas.
3. Presione la palanca del rociador (9) y rocíe la mezcla en la ventana y límpiela con un trapo.
4. Encienda el aparato con el botón encender/apagar (8).
5. Con movimientos verticales de arriba hacia abajo, pase la aspiradora por la ventana hasta que esté completamente limpia y seca.
6. Acerque la aspiradora a la parte inferior de la ventana y aspire los restos de agua sucia.
7. Apague la aspiradora cuando el tanque de agua sucia (12) esté lleno.
8. Abra la tapa del tanque agua sucia (6) y vacíelo.

Nota: Antes de armarlo, limpiarlo o realizar mantenimiento en el aparato, desconéctelo del cargador.

SOLUCIÓN DE PROBLEMAS

Problema	Solución
El rociador no rocía	Llene el tanque de agua. La boquilla del rociador está tapada. Llene el tanque con agua caliente y presione ligeramente la palanca. Si no puede destapar la boquilla, contacte al servicio al cliente.
Se fuga agua del tanque	El tanque está demasiado lleno o el tanque de agua sucia está lleno. Controle el sello de goma del filtro. Si está dañado, diríjase a su proveedor para conseguir uno nuevo.
La aspiradora no aspira	La aspiradora no tiene suficiente carga.

LIMPIEZA Y MANTENIMIENTO

- No sumerja al cuerpo del aparato en agua.
- Antes de la limpieza o el mantenimiento, desconecte el cargador.
- Limpie el forro de microfibra en agua caliente con jabón y déjelo secar bien.
- Limpie el exterior de la aspiradora con un trapo suave húmedo y déjela secar bien.
- Limpie la boquilla y el rociador en agua caliente con jabón y déjelos secar.

SERVICIO

El mantenimiento de carácter más amplio o las reparaciones que requieran intervenir en las piezas internas del producto deben ser realizados por un servicio profesional.

PROTECCIÓN AL MEDIO AMBIENTE

- De preferencia al reciclado de los materiales de embalaje y los aparatos viejos.
- La caja puede ser desechada con la recolección de residuos clasificados.
- Las bolsas de polietileno (PE) deben ser llevadas para su reciclaje.

Reciclaje del aparato al final de su vida útil

El artefacto está etiquetado de acuerdo con la Directiva Europea 2012/19/UE sobre Residuos de Artefactos Eléctricos y Electrónicos (RAEE). El símbolo en el producto o su embalaje indica que este no debe ser incluido entre los residuos domésticos. Debe ser llevado a un centro de recolección para el reciclaje de dispositivos eléctricos o electrónicos. Procurar la correcta liquidación del producto ayuda a prevenir efectos negativos en el medio ambiente y la salud humana que podrían ser resultado de la liquidación incorrecta del producto. El artefacto debe ser desechado conforme las normas para la gestión de residuos. Podrá obtener información más detallada sobre el reciclaje del producto en la autoridad local, el servicio de tratamiento de residuos correspondiente o la tienda en donde fue adquirido.

Liquidación de baterías

Las baterías incluidas con el aparato contienen sustancias que al degradarse podrían dañar el medio ambiente. Al desechar el aparato o reemplazar la batería, la batería original deberá ser llevada a un centro de recolección apropiado.

¡ATENCIÓN!**Baterías:**

- **¡Prohibido arrojarlas al fuego!**
- **¡Prohibido desarmarlas!**
- **¡Prohibido cortocircuitar las patillas!**

En caso de fugas en una batería dañada, el fluido liberado tiene carácter alcalino. En caso de contacto con la piel, límpiela de inmediato con agua y jabón y busque atención médica.



El producto cumple con todos los requisitos básicos de las directivas UE aplicables.

El fabricante se reserva el derecho de realizar cambios en el texto, el diseño y las especificaciones técnicas.

Mulțumire

Vă mulțumim pentru achiziționarea unui produs Concept. Sperăm că veți fi mulțumit de produsul nostru pe întreaga sa durată de viață.

Consultați cu atenție întregul manual de utilizare înainte de a începe să utilizați produsul. Păstrați manualul într-un loc sigur pentru referințe ulterioare. Asigurați-vă că alte persoane care utilizează aspiratorul sunt familiarizate cu aceste instrucțiuni.

Parametric tehnici	
Tensiune acumulator	DC 3,7 V
Tensiune adaptor de încărcare	intrare: AC 100–240 V ~ 50/60 Hz
	ieșire: DC 5 V, 500 mA
Nivel de zgomot	<65 dB (A)
Acumulator	Li-ion 2000 mAh
Timp de funcționare	aprox. 35 min
Timp încărcare completă	aprox. 4 ore



Izolație întărită.
Clasă de protecție III.

INFORMAȚII IMPORTANTE DE SIGURANȚĂ

- Utilizați aparatul numai în modul descris în acest manual de utilizare.
- Asigurați-vă că tensiunea din rețea corespunde valorilor de pe plăcuța de identificare a adaptorului de încărcare.
- Nu lăsați aparatul nesupravegheat când este pornit.
- Când deconectați adaptorul de încărcare de la priza de alimentare, nu trageți niciodată de cablul de alimentare. Prindeți fișa și deconectați aparatul de la rețea trăgând de aceasta.
- Nu permiteți copiilor sau persoanelor necalificate să manipuleze aparatul. Nu utilizați aparatul în apropierea acestor persoane.
- Aveți grijă deosebită când utilizați aparatul în apropierea copiilor.
- Nu permiteți nimănui să folosească aparatul pe post de jucărie.
- Utilizați numai accesoriile recomandate de producător.
- Nu utilizați niciodată un adaptor de încărcare cu un cablu de alimentare sau o fișă deteriorată. Contactați imediat un centru de service autorizat pentru a repara sau înlocui componentele defecte.
- Țineți aparatul departe de surse de căldură, cum ar fi radiatoare, cuptoare etc. Nu expuneți aparatul la lumina directă a soarelui sau la umiditate.
- Nu atingeți aparatul cu mâinile umede sau ude.
- Nu introduceți obiecte în orificii. Nu utilizați aspiratorul în cazul în care orificiile sunt blocate.

- Trebuie să aveți grijă deosebită când aspirați pe scări.
- Dacă admisia de aspirare a aparatului este obstrucționată, opriți aparatul și îndepărtați blocajul înainte de a relua funcționarea.
- Opriți produsul și deconectați adaptorul de încărcare de la priza de alimentare înainte de a instala accesorii, înainte de a efectua operațiuni de întreținere sau în caz de defecțiuni.
- Aparatul este adecvat numai pentru uz casnic. Acesta nu este conceput pentru uz comercial.
- Nu aspirați obiecte care ard cum ar fi țigări, chibrituri sau cenușă fierbinte.
- Nu utilizați aparatul în încăperi umede. Nu aspirați obiecte umede, lichide sau lichide inflamabile, cum ar fi benzina. Nu utilizați aspiratorul în zone unde pot fi prezente astfel de substanțe.
- Nu scufundați cablul de alimentare, adaptorul de încărcare sau aparatul în apă sau în alte lichide.
- Verificați regulat atât aparatul, cât și cablul de alimentare al adaptorului de încărcare. Nu porniți un aparat defect.
- Opriți aparatul și lăsați-l să se răcească înainte de a efectua operațiuni de întreținere și după utilizare.
- Nu aruncați acumulatorul aparatului și nu îl expuneți la temperaturi de peste 40 °C.
- Nu atingeți piesele mobile aflate în mișcare în timp ce aparatul este în funcțiune.
- Nu reparați aparatul pe cont propriu. Contactați un centru de service autorizat.
- Acest aparat poate fi utilizat de copiii cu vârsta de peste 8 ani și de persoane cu deficiențe fizice sau mintale sau de persoane fără experiență dacă sunt supravegheate în mod corespunzător sau au fost informate despre modul de utilizare a produsului într-un mod sigur și dacă înțeleg potențialele pericole. Copiii nu trebuie să se joace cu aparatul. Acest aparat poate fi curățat de copiii cu vârsta de peste 8 ani dacă sunt supravegheați corespunzător. Nu lăsați acest aparat și cablul de alimentare la îndemâna copiilor mai mici de 8 ani.

Nerespectarea instrucțiunilor producătorului poate duce la refuzul reparării în garanție.

DESCRIEREA PRODUSULUI

- 1 Cap de aspirare cu racletă
- 2 Duza de pulverizare
- 3 Capac rezervor de apă curată
- 4 Rezervor de apă curată
- 5 Încărcător
- 6 Capac rezervor de apă murdară



- 7 Husă din microfibră
- 8 Buton pornire/oprire
- 9 Manetă pulverizator
- 10 Indicator de încărcare
- 11 Port de încărcare
- 12 Rezervor de apă murdară



INSTRUCȚIUNI DE FUNCȚIONARE

ÎNAINTE DE PRIMA UTILIZARE

1. Îndepărtați cu grijă întregul conținut din ambalaj și inspectați aparatul pentru a vedea eventuale semne de deteriorare.
2. Asamblați aparatul conform instrucțiunilor.
3. Încărcați produsul timp de 4 ore.
4. Aparatul este acum gata de utilizare.

Eliminați ambalajul într-o manieră responsabilă.

ÎNCĂRCAREA

Înainte de prima utilizare, încărcați aparatul timp de 4 ore.
Aspiratorul pentru geamuri trebuie încărcat timp de 4 ore pentru 30 de minute de utilizare continuă.

Modul de încărcare:

1. Conectați cablul încărcătorului la portul de încărcare (11) din aspirator.
2. Introduceți încărcătorul în priză. În timpul încărcării, indicatorul (10) se va aprinde în roșu. Când aspiratorul pentru geamuri este complet încărcat, indicatorul se va aprinde în verde.
3. Scoateți încărcătorul de la rețeaua de alimentare și conectorul din aspirator.

Rețineți: Dacă indicatorul clipește, aspiratorul de geamuri nu se încarcă, apăsați butonul de alimentare (8) pentru a reseta aspiratorul.

ASAMBLARE

1. Fixați capul de aspirare cu racletă (1) pe blocul motor. Se va auzi un clic când acesta se află pe poziție.
2. Utilizați banda velcro pentru a fixa cârpa din microfibră (7) pe capul de aspirare cu racletă.

CUM UTILIZAȚI APARATUL

1. Ștergeți marginea din față a racletei (1) pentru a îndepărta eventualele impurități.
2. Scoateți capacul rezervorului de apă curată (3) și umpleți rezervorul cu apă cu ajutorul recipientului de apă. Asigurați-vă că nu îl umpleți excesiv. Puteți adăuga o cantitate mică de soluție de curățare pentru geamuri.
3. Trageți maneta (9) pentru a pulveriza soluția pe geam și ștergeți orice murdărie în exces cu o cârpă.
4. Porniți aspiratorul de geamuri prin apăsarea butonului de alimentare (8).
5. Mișcați aspiratorul pentru geamuri vertical, din partea superioară spre partea inferioară a geamului, până când fereastra este curată.
6. Țineți aspiratorul pentru geamuri în partea inferioară a geamului pentru a aspira excesul de apă murdară.
7. Opriti aspiratorul când rezervorul de apă murdară (12) este plin.
8. Deschideți capacul rezervorului de apă murdară (6) și turnați conținutul.

Rețineți: înainte de asamblare, curățare sau întreținere, deconectați întotdeauna aspiratorul de la încărcător.

DEPANAREA PROBLEMELOR TEHNICE

Întrebări	Răspunsuri
Aparatul nu pulverizează	Umpleți rezervorul cu apă. Duza de pulverizare este blocată. Umpleți rezervorul cu apă caldă și trageți ușor maneta pentru a debloca duza. Dacă nu reușiți, contactați serviciul pentru clienți.
Apa se scurge din rezervor	Rezervorul de apă este umplut excesiv sau rezervorul de apă murdară este plin. Verificați garnitura de cauciuc a unității de filtrare, dacă este deteriorată, contactați distribuitorul pentru a vă procura una nouă.
Aparatul nu aspiră	Aspiratorul nu este încărcat suficient

CURĂȚAREA ȘI ÎNTREȚINEREA

- Nu scufundați blocul motor în apă.
- Deconectați întotdeauna aspiratorul de geamuri de la încărcător înainte de curățare sau întreținere.
- Spălați cârpa din microfibră în apă caldă cu detergent și lăsați-o să se usuce bine.
- Pentru a curăța exteriorul aspiratorului pentru geamuri, ștergeți-l cu o cârpă moale și apoi lăsați-l să se usuce bine.
- Curățați capul aspiratorului cu racletă și capul de pulverizare în apă caldă cu detergent și lăsați-le să se usuce.

SERVICE

Întreținerea cu caracter mai amplu sau reparația care necesită intervenție la părțile interioare ale produsului, trebuie făcute de un service de specialitate.

PROTEJAREA MEDIULUI

- Reciclați materialele de ambalare și aparatele vechi, mai degrabă decât să le aruncați.
- Cutia aparatului poate fi aruncată la un punct de colectare a deșeurilor sortat.
- Livrați pungii din polietilenă (PE) într-o instalație de colectare a deșeurilor pentru reciclare.

Reciclarea produsului la sfârșitul duratei sale de utilizare



Acest aparat este însemnat în conformitate cu Directiva Europeană 2012/19/UE privind deșeurile de echipamente electrice și electronice (DEEE). Simbolul de pe produs sau de pe ambalaj indică faptul că acest produs nu aparține deșeurilor menajere. Trebuie dus la un centru de colectare pentru reciclarea echipamentelor electrice și electronice. Prin asigurarea eliminării corecte a acestui produs veți contribui la prevenirea impactului negativ asupra mediului și a sănătății umane, care ar fi cauzate prin eliminarea necorespunzătoare. Eliminarea trebuie efectuată în conformitate cu reglementările privind gestionarea deșeurilor. Informații mai detaliate privind reciclarea acestui produs veți obține de la autoritățile locale competente privind serviciile de eliminare a deșeurilor menajere sau în magazinul din care ați cumpărat produsul.

Eliminarea acumulatorilor și a bateriilor tip pastilă

Dacă un aparat conține un acumulator sau o baterie tip pastilă, aceste componente conțin substanțe care pot deteriora mediul în timpul decompunerii. Înainte de eliminarea aparatului sau de înlocuirea acumulatorului sau a bateriei tip pastilă, este necesar să scoateți componenta originală și să o duceți la un punct de colectare adecvat.

AVERTISMENT!

Un acumulator sau o baterie tip pastilă:

- **Nu trebuie aruncată niciodată în foc!**
- **Nu trebuie dezasamblată niciodată!**
- **Nu trebuie scurtcircuitată niciodată bornele!**

în cazul în care se constată o scurgere a acumulatorului sau a bateriei tip pastilă, soluția scursă are un caracter alcalin. Dacă vă murdăriți pielea, clătiți-o imediat cu apă și săpun și consultați un medic.



Acest produs îndeplinește toate cerințele de bază ale reglementărilor UE care se referă la acesta.

Modificările aduse textului, designului și specificațiilor tehnice pot apărea fără notificare prealabilă și ne rezervăm dreptul de a face aceste modificări.

- CZ** Záruční podmínky
- SK** Záručné podmienky
- PL** Karta gwarancyjna
- HU** Garanciális feltételek
- LV** Garantijas talons
- EN** Warranty Certificate
- DE** Garantiebedingungen
- FR** Conditions de garantie
- IT** Condizioni di garanzia
- ES** Condiciones de garantía
- RO** Condiții de garanție



ZÁRUČNÍ PODMÍNKY

Záruka

Výrobce (příp. dovozce) odpovídá za to, že výrobek vyhovuje požadavkům právních předpisů a vyhovuje požadavkům stanovených příslušnými technickými normami. Dále odpovídá za to, že výrobek má takové vlastnosti, které výrobce popsal v dokumentech vztahujících se ke zboží nebo které spotřebitel očekával s ohledem na povahu zboží a na základě reklamy výrobce prováděné, jakož i odpovídá za to, že se výrobek hodí k účelu, který pro jeho použití výrobce uvádí nebo ke kterému se věc tohoto druhu obvykle používá.

Záruční doba za jakost výrobku trvá 24 měsíců od data převzetí výrobku spotřebitelem.

Záruka se nevztahuje na opotřebení výrobku způsobené jeho obvyklým užíváním. Právo z vadného plnění spotřebiteli nenáleží, pokud před převzetím výrobku věděl, že výrobek má vadu, anebo pokud vadu sám způsobil.

Vadný akumulátor se z hlediska těchto záručních podmínek považuje takový akumulátor, který je elektronicky nefunkční (tzn. nekomunikuje se základní jednotkou, jsou vadné nabíjecí či vybíjecí obvody, atd.) nebo má vnitřní zkrat.

V žádném případě se za vadu z hlediska záruky nepovažují závady, či změny parametrů způsobené běžným používáním a opotřebením (například přirozený pokles kapacity).

Na akumulátory je poskytována záruční služba po dobu 6 měsíců. Akumulátor má z hlediska těchto záručních podmínek charakter spotřebního materiálu, podrobněji viz. „Spotřební materiál“.

Spotřební materiál

U spotřebního materiálu (baterie, atp.) garantujeme zachování technických parametrů po dobu 6 měsíců, a to v případě, že nebyl poškozen neodborným používáním a nevypršela doba jeho životnosti.

Záruka se nevztahuje na případy, kdy (zejména):

- nebyly dodrženy podmínky pro instalaci, provoz a obsluhu výrobku, které jsou uvedeny v návodu k obsluze výrobku,
- k závadě došlo vlivem mechanického, tepelného nebo

chemického poškození, zkratem, přepětím v síti nebo nesprávnou instalací,

- k závadě došlo neodborným zásahem třetí osoby,
- k závadě došlo při živelné události,
- k závadě došlo nedostatečnou nebo nevhodnou údržbou v rozporu s návodem k obsluze včetně závad způsobených vodními a jinými usazeninami,
- ke změně barvy topných ploch nebo poškrábání ploch došlo v souvislosti s jejich obvyklým používáním,
- se jedná o vzhledové a funkční změny způsobené slunečním zářením, tepelným zářením nebo vodními a jinými usazeninami,
- uplyne životnost některých součástí výrobku, např. akumulátorů, žárovek atd.

Záruka se nevztahuje na plnění, která byla bezplatně poskytnuta spolu s výrobkem (dárky, propagační předměty, apod.).

Uplatnění reklamace

Reklamaci vady výrobku je třeba uplatnit bez zbytečného odkladu po jejím zjištění, nejpozději však před uplynutím záruční doby.

Reklamaci výrobku uplatňuje spotřebitel u prodejce, u kterého výrobek zakoupil, případně u kteréhokoliv z autorizovaných servisních středisek, jejichž seznam je součástí balení výrobku, případně je uveden na internetu na adrese www.my-concept.com.

Při reklamaci výrobku je nutno výrobek řádně očistit a bezpečně zabalit tak, aby nedošlo k poškození při jeho případné přepravě do autorizovaného servisního střediska, není-li výrobek předáván osobně.

Spotřebitel je povinen prokázat uzavření kupní smlouvy předložením dokladu o koupi výrobku.

Zároveň s reklamací spotřebitel sdělí popis vytýkané vady a provede volbu reklamačního nároku.

Vyřízení reklamace

Jedná-li se o odstranitelnou vadu, má spotřebitel právo na bezplatné, včasné a řádné odstranění vady.

Není-li to vzhledem k povaze vady neúměrné, může spotřebitel požadovat dodání nového výrobku bez vad (výměnu), nebo týká-li se vada jen součástí výrobku, výměnu takové součásti. Je-li však požadavek na výměnu výrobku nebo jeho součástí vzhledem k povaze vady neúměrný, zejména lze-li vadu odstranit bez zbytečného

odkladu, má spotřebitel právo na bezplatné odstranění vady.

Jedná-li se o neodstranitelnou vadu, případně vznikne-li spotřebiteli nárok na výměnu výrobku nebo jeho součástí, avšak tato výměna není možná, např. z důvodu vyprodání daného výrobku, má spotřebitel právo výrobek vrátit (odstoupení od smlouvy).

Právo na dodání nového výrobku (výměnu), nebo výměnu součástí výrobku má spotřebitel i v případě odstranitelné vady, pokud nemůže věc řádně užívat po opakovaném výskytu vady po opravě nebo pro větší počet vad. V takovém případě má spotřebitel i právo na vrácení výrobku (odstoupení od smlouvy).

Nedojde-li k vrácení výrobku (odstoupení od smlouvy) nebo neuplatní-li spotřebitel právo na dodání nového výrobku bez vad (výměnu), na výměnu jeho součástí nebo na opravu výrobku, může požadovat přiměřenou slevu. Spotřebitel má právo na přiměřenou slevu i v případě, kdy mu nemůže být dodán nový výrobek bez vad, vyměněna součást výrobku nebo výrobek opraven, jakož i v případě, nedojde-li ke zjednání nápravy v přiměřené době nebo by zjednání nápravy spotřebiteli působilo značné obtíže.

Prodávající, autorizované servisní středisko, či jimi pověřený pracovník, rozhodne o reklamaci ihned, ve složitých případech do tří pracovních dnů. Do této lhůty se nezapočítává doba přiměřená podle druhu výrobku potřebná k odbornému posouzení vady. Reklamace včetně odstranění vady musí být vyřízena bez zbytečného odkladu, nejpozději do 30 dnů ode dne uplatnění reklamace, pokud se prodávající nebo

autorizované servisní středisko vyřizující reklamaci se spotřebitelem nedohodne na delší lhůtě.

Při vrácení výrobku (odstoupení od smlouvy) je spotřebitel povinen provést vrácení rovněž příslušenství výrobku a všech dokumentů dodaných s výrobkem.

Spotřebitel nemá nárok na vydání vadných dílů a součástí výrobku, které byly vyměněny v rámci opravy výrobku.

Veškerá další práva spotřebitele, která se ke koupi výrobku vážou, nejsou těmito záručními podmínkami dotčena.

Pozn.: Reklamace výrobku poškozeného při přepravě se řídí reklamačním řádem přepravce.

Výrobce:

Jindřich Valenta – Concept
Vysokomyšská 1800, 565 01 Choceň
Česká republika
IČO 13216660
tel.: + 420 465 471 400, fax: +420 465 473 304,
email: servis@my-concept.cz
www: [www: www.my-concept.com](http://www.my-concept.com)

Podrobnosti o produktu

Model:	
Výrobní číslo:	
Datum prodeje:	Razítko a podpis prodejce:

Záruka

Výrobca (príp. dovozca) zodpovedá za to, že výrobok vyhovuje požiadavkám právnych predpisov a vyhovuje požiadavkám stanovených príslušnými technickými normami. Ďalej zodpovedá za to, že výrobok má také vlastnosti, ktoré výrobca popísal v dokumentoch vzťahujúcich sa k tovaru alebo ktoré spotrebiteľ očakával s ohľadom na povahu tovaru a na základe reklamy výrobcom prevádzanej, ako odpovedá i za to, že sa výrobok hodí k účelu, ktorý pre jeho použitie výrobca uvádza alebo ku ktorému sa vec tohto druhu obvykle používa.

Záručná doba za akosť výrobku trvá 24 mesiacov od dátumu prevzatia výrobku spotrebiteľom.

Záruka sa nevzťahuje na opotrebenie výrobku spôsobené jeho obvyklým používaním. Právo z vadného plnenia spotrebiteľovi nenáleží, pokiaľ pred prevzatím výrobku vedel, že výrobok má vadu, alebo pokiaľ vadu sám spôsobil.

Za nefunkčný akumulátor sa z hľadiska týchto záručných podmienok považuje taký akumulátor, ktorý je elektronicky nefunkčný (tzn. nekomunikuje so základnou jednotkou, nefungujú nabíjacie alebo vybíjacie obvody atď.) alebo má vnútorný skrát.

V žiadnom prípade sa za poruchu z hľadiska záruky nepovažujú poruchy alebo zmeny parametrov spôsobené bežným používaním a opotrebením (napríklad prirodzený pokles kapacity).

Na akumulátory sa poskytuje záručná služba po dobu 6 mesiacov. Akumulátor má z hľadiska týchto záručných podmienok charakter spotrebného materiálu, podrobnejšie pozri. „Spotrebný materiál“.

Spotrebný materiál

U spotrebného materiálu (batérie a pod.) garantujeme zachovanie technických parametrov po dobu 6 mesiacov, a to v prípade, ak nebol poškodený neodborným používaním a neuplynula doba jeho životnosti.

Záruka sa nevzťahuje na prípady, kedy (najmä):

- neboli dodržané podmienky pre inštaláciu, prevádzku a obsluhu výrobku, ktoré sú uvedené v návode na obsluhu výrobku,
- k vade došlo vplyvom mechanického, tepelného

alebo chemického poškodenia, skratom, prepätím v sieti alebo nesprávnou inštaláciou,

- k vade došlo neodborným zásahom tretej osoby,
- k vade došlo pri živej udalosti,
- k vade došlo nedostatočnou alebo nevhodnou údržbou v rozpore s návodom k obsluhu vrátane závad spôsobených vodnými a inými usadeninami,
- k zmene farby výhrevných plôch alebo poškriabaniu plôch došlo v súvislosti s ich obvyklým používaním,
- sa jedná o vzhľadové a funkčné zmeny spôsobené slnečným žiarením, tepelným žiarením alebo vodnými a inými usadeninami,
- uplynie životnosť niektorých súčastí výrobku, napr. akumulátorov, žiaroviek atď.

Záruka sa nevzťahuje na plnenia, ktoré boli bezplatne poskytnuté spolu s výrobkom (darčeky, propagačné predmety, apod.)

Uplatnenie reklamácie

Reklamáciu vady výrobku je potrebné uplatniť bez zbytočného odkladu po jej zistení, najneskôr však pred uplynutím záručnej doby.

Reklamáciu výrobku uplatňuje spotrebiteľ u predajcu, u ktorého výrobok zakúpil, prípadne u ktoréhokoľvek z autorizovaných servisných stredísk, ktorých zoznam je súčasťou balenia výrobku, prípadne je uvedený na internete na adrese www.my-concept.com.

Pri reklamácií výrobku je nutné výrobok poriadne očistiť a bezpečne zabaliť tak, aby nedošlo k poškodeniu pri jeho prípadnej preprave do autorizovaného servisného strediska, ak nie je výrobok predávaný osobne.

Spotrebiteľ je povinný preukázať uzavretie kúpnej zmluvy predložením dokladu o kúpe výrobku.

Zároveň s reklamáciou spotrebiteľ uvedie popis vytýkanej vady a prevedie voľbu reklamačného nároku.

Vybavenie reklamácie

Ak sa jedná o odstrániteľnú vadu, má spotrebiteľ právo na bezplatné, včasné a riadne odstránenie vady.

Ak to nie je vzhľadom k povahe vady neúmerné, môže spotrebiteľ požadovať dodanie nového výrobku bez väd (výmenu), alebo ak sa týka vada len súčasti výrobku, výmenu takej súčasti. Ak je však požiadavka na výmenu výrobku alebo jeho súčasti vzhľadom k povahe vady neúmerná, najmä ak je možné vadu odstrániť bez

zbytočného odkladu, má spotrebiteľ právo na bezplatné odstránenie závady.

Ak sa jedná o neodstrániteľnú vadu, prípadne ak vznikne spotrebiteľovi nárok na výmenu výrobku alebo jeho súčasti, avšak táto výmena nie je možná, napr. z dôvodu vypredania daného výrobku, má spotrebiteľ právo výrobok vrátiť (odstúpenie od zmluvy)

Právo na dodanie nového výrobku (výmenu), alebo výmenu súčastí výrobku má spotrebiteľ i v prípade odstrániteľnej vady, pokiaľ nemôže vec riadne užívať po opakovanom výskyt vady po oprave alebo pro väčší počet vad. V takom prípade má spotrebiteľ i právo na vrátení výrobku (odstoupenie od smluvy).

Právo na dodanie nového výrobku (výmenu), alebo výmenu súčasti výrobku má spotrebiteľ i v prípade odstrániteľnej vady, ak nemôže vec poriadne používať pre opakovaný výskyt vady po oprave alebo pre väčší počet vad. V takom prípade má spotrebiteľ i právo na vrátení výrobku (odstúpenie od zmluvy).

Ak nedôjde k vráteniu výrobku (odstúpeniu od zmluvy) alebo ak neuplatní spotrebiteľ právo na dodanie nového výrobku bez väd (výmenu), na výmenu jeho súčasti alebo na opravu výrobku, môže požadovať primeranú zľavu. Spotrebiteľ má právo na primeranú zľavu i v prípade, keď mu nemôže byť dodaný nový výrobok bez väd, vymenená súčasť výrobku alebo výrobok opravený, ako i v prípade, že nedôjde k zjednaniu nápravy v primeranej dobe alebo by zjednanie nápravy spotrebiteľovi spôsobilo značné problémy.

Predávajúci, autorizované servisné stredisko, či nimi poverený pracovník, rozhodne o reklamácií ihneď, v zložitých prípadoch do troch pracovných dní. Do tejto lehoty sa nezapočítava doba primeraná podľa druhu výrobku potrebná k odbornému posúdeniu vady. Reklamácia vrátane odstránenia vady musí byť vybavená

bez zbytočného odkladu, najneskôr do 30 dní odo dňa uplatnenia reklamácie, pokiaľ sa predávajúci alebo autorizované servisné stredisko vybavujúce reklamáciu so spotrebiteľom nedohodne na dlhšej lehote.

Pri vrátení výrobku (odstúpení od zmluvy) je spotrebiteľ povinný vrátiť peniaze a tiež príslušenstvo výrobku a všetkých dokumentov dodaných s výrobkom.

Spotrebiteľ nemá nárok na vydanie vadných dielov a súčastí výrobku, ktoré boli vymenené v rámci opravy výrobku.

Všetky ďalšie práva spotrebiteľa, ktoré sa ku kúpe výrobku viažu, nie sú týmito záručnými podmienkami dotknuté.

Pozn.: Reklamácia výrobku poškodeného pri preprave sa riadi reklamačným poriadkom prepravcu.

Výrobce:

Jindřich Valenta – Concept
Vysokomýtská 1800, 565 01 Choceň
Česká republika
IČO 13216660

tel.: +420 465 471 400, fax: +420 465 473 304
email: servis@my-concept.cz
www: [www: www.my-concept.com](http://www.my-concept.com)

Distribútor:

ELKO Valenta - Slovakia, s. r. o.
Hurbanova 1563/23, 911 01 Trenčín

Slovenská republika
tel.: +421 326 583 465, fax: +421 326 583 466
email: info@my-concept.sk
www: [www: www.my-concept.sk](http://www.my-concept.sk)

Podrobnosti o produkte

Model:	
Výrobné číslo:	
Dátum predeja:	Pečiatka a podpis prodejca:

PL GWARANCJA**Gwarancja**

Producent (lub importer) zapewnia, że produkt jest zgodny z wymogami prawnymi i spełnia odpowiednie normy techniczne. Produkt posiada właściwości, zawarte w dokumentacji produktowej, oczekiwane ze względu na charakter towaru oraz wskazane w reklamie prowadzonej przez producenta. Producent zapewnia, że produkt nadaje się do celów konsumpcyjnych, do których ma zastosowanie lub do których stosuje się zwykle tego rodzaju produkt.

Okres gwarancji wynosi 24 miesiące od daty otrzymania produktu przez konsumenta.

Gwarancja nie obejmuje uszkodzeń mechanicznych spowodowanych użytkowaniem. Prawo gwarancji za wady rzeczy nie przysługuje, jeżeli klient wiedział przed zakupem, że produkt ma wadę lub usterkę lub sam ją spowodował.

Wadliwym akumulatorem w świetle powyższych warunków gwarancji jest akumulator o niesprawnym układzie elektronicznym (tzn. nie komunikuje z jednostką bazową, obwody ładujące lub rozładowujące są uszkodzone itd.), albo wykazujący zwarcie wewnętrzne. Pod względem gwarancji nie można w żadnym wypadku uważać za wadę takich usterek czy zmian parametrów, jakie wynikają ze zwykłego używania i zużycia produktu (na przykład naturalny spadek pojemności).

Na akumulatory udziela się gwarancji o długości trwania 6 miesięcy. W świetle powyższych warunków gwarancji akumulator swoim charakterem należy do materiałów eksploatacyjnych, szczegóły zob. „Materiały eksploatacyjne”.

Materiały eksploatacyjne

W przypadku materiałów eksploatacyjnych (akumulatory itp.), gwarantujemy zachowanie ich parametrów technicznych przez 6 miesięcy pod warunkiem, że nie zostały one uszkodzone poprzez niewłaściwe użytkowanie oraz nie upłynął okres ich żywotności.

Gwarancja nie ma zastosowania w przypadkach, w których:

- nie zostały dotrzymane warunki w zakresie instalacji, obsługi oraz konserwacji produktu, wymienione w instrukcji obsługi produktu,

- awaria była spowodowana mechanicznie, termicznie lub dotyczy chemicznych uszkodzeń, nastąpiła w wyniku zwarcia, zmian napięcia sieci lub nieprawidłowej instalacji,
- wada rzeczy wystąpiła w wyniku działań osób trzecich,
- wada rzeczy wystąpiła w wyniku kłęski żywiołowej,
- wada rzeczy wystąpiła w wyniku nieodpowiedniej lub niewłaściwej konserwacji, niezgodnej z instrukcją obsługi, w tym wady spowodowane przez wodę i inne osady,
- wystąpiły zmiany kolorystyki elementów grzewczych oraz zarysowania powierzchni wynikające z użytkowania,
- wystąpiły wizualne i funkcjonalne zmiany wywołane przez światło słoneczne, promieniowanie ciepła lub wodę i inne osady,

Gwarancja nie ma zastosowania do transakcji, w których produkty zostały przekazane nieodpłatnie (prezenty, artykuły promocyjne, itp.).

Zgłoszenie reklamacji

Reklamacja na wadę produktu musi zostać zgłoszona natychmiast po wykryciu, bez zbędnej zwłoki, nie później jednak niż przed upływem okresu gwarancyjnego.

Praw wynikających z gwarancji można dochodzić u dystrybutora, u którego produkt został zakupiony lub w dowolnych autoryzowanych centrach serwisowych, których lista znajduje się na opakowaniu produktu, bądź jest umieszczona w Internecie pod adresem www.my-concept.com.

Produkt zgłaszany do reklamacji musi być odpowiednio oczyszczony i bezpiecznie zapakowany, aby uniknąć uszkodzenia w trakcie transportu do autoryzowanego centrum serwisowego, chyba że produkt jest przekazany osobiście.

Warunkiem ważności gwarancji jest udowodnienie zawarcia umowy sprzedaży poprzez przedstawienie dowodu zakupu.

Zgłoszenie reklamacyjne musi zawierać wskazanie domniemanej wady oraz roszczenie reklamacyjne.

Rozpatrywanie reklamacji

W przypadku wystąpienia wady, którą można usunąć, konsument ma prawo do bezpłatnego, terminowego i właściwego usunięcia wady.

W przypadku wystąpienia istotnej wady dla funkcjonowania produktu, konsument może żądać dostarczenia nowego produktu bez wad (wymiana) lub jeśli dotyczy to tylko elementu produktu, wymianę takiego elementu. Jednakże, jeżeli możliwe jest usunięcie wady bez zbędnej zwłoki, żądanie wymiany produktu lub jego części z uwagi na charakter wady, nie ma zastosowania, a konsument ma prawo do bezpłatnej naprawy.

W przypadku braku możliwości usunięcia wady, konsument ma prawo do wymiany produktu lub jego elementów, jak również do zwrotu produktu (odstąpienie od umowy).

Prawo do otrzymania nowego produktu (wymiana) lub jego elementów, ma konsument, który z powodu braku możliwości usunięcia wady lub w wyniku powtarzającego się występowania wady nie może prawidłowo korzystać z produktu. W takim przypadku konsument również ma prawo do zwrotu produktu (odstąpienie od umowy).

W przypadku wystąpienia wad, jeżeli nie ma zastosowania: zwrot produktu (odstąpienie od umowy) lub prawo otrzymania nowego produktu bez wad (wymiana), wymiana części lub naprawa produktu, klient może zażądać obniżenia ceny. Konsument ma prawo do odpowiedniej obniżki ceny, wówczas gdy nie może być dostarczony nowy produkt bez wad, dostarczona część produktu lub naprawiony produkt, a także w przypadku kiedy czynności mające na celu usunięcie wady nie zostały wykonane w rozsądnym terminie, w celu zadośćuczynienia za wyniki trudności.

Sprzedawca, autoryzowane centrum serwisowe lub inny upoważniony pracownik niezwłocznie informuje o sposobie rozpatrzenia reklamacji, w skomplikowanych przypadkach w ciągu trzech dni roboczych. Okres ten nie obejmuje czasu wymaganego do oceny właściwych ekspertów. Usunięcie wad powinno odbyć się bez

zbędnej zwłoki, nie później niż 30 dni od daty zgłoszenia roszczenia, chyba że sprzedawca lub autoryzowane centrum serwisowe obsługi reklamacji wspólnie z konsumentem ustalą dłuższy okres czasu.

Podczas zwrotu produktu (odstąpienia od umowy) konsument jest zobowiązany do zwrotu wszystkich akcesorii i dołączenie do produktu całej otrzymanej dokumentacji.

Konsument nie ma prawa do wydawania wadliwych części i elementów produktu, które zostały wymienione w ramach naprawy.

Gwarancja nie wyłącza, nie ogranicza ani nie zawiesza uprawnień kupującego wynikających z przepisów rękojmi za wady rzeczy sprzedanej.

Wady produktów powstałe w czasie transportu podlegają procedurą reklamacyjnym przewoźnika.

Niniejsza gwarancja ma zastosowanie w Unii Europejskiej

Producent:

Jindřich Valenta – Concept
Vysokomýtská 1800, 565 01 Choceň
Česká republika
IČO 13216660
tel.: + 420 465 471 400, fax: +420 465 473 304
email: servis@my-concept.cz
www: [www: www.my-concept.com](http://www.my-concept.com)

Importer:

CONCEPT POLSKA sp. z o.o.
ul Ostrowskiego 30, 53-238 Wrocław
tel.: +48 71 339 04 44, fax: 71 339 04 14
email: serwis@my-concept.pl
www: [www: www.my-concept.pl](http://www.my-concept.pl)

Dane produktu

Model:	
Numer fabryczny:	
Data sprzedaży:	Pieczętka i podpis sprzedawcy:

A gyártó (ill. forgalmazó) a garanciális időszak alatt jótállást vállal a terméknek a vonatkozó műszaki szabványokban és feltételekben meghatározott tulajdonságaira. A jótállási idő a termék fogyasztó általi megvásárlásától számított 24 hónap.

A fogyasztó a jótállás keretében jogosult a hibák (ld. alább) térítésmentes, időszerű és megfelelő elhárítására, illetve, amennyiben az a hiba jellegéből adódóan nem adekvát, jogosult a termék hibás részeinek cseréjére. A termékre vonatkozó cserejog vagy az elállás az adásvételi szerződéstől csak a jogszabályi feltételek betartásával és kizárólag akkor érvényesíthető, ha a termék nincs túlságosan elhasználva vagy megsérülve.

Ezen jótállási feltételek szempontjából hibásnak minősül az az akkumulátor, amely elektronikusan nem működik (azaz nem kommunikál az alapegységgel, hibásak a töltő vagy a kisülési áramkörök stb.) vagy zártatos.

Semmiképpen nem minősülnek hibának a jótállás szempontjából azok a meghibásodások, melyeknek oka a paramétereknek a mindennapos használat és elhasználódás miatti megváltozása (például a kapacitás természetes csökkenése).

Az akkumulátorokra 6-havi garanciális szolgáltatást nyújtunk. Ezen jótállási feltételek szempontjából az akkumulátor kelléknek minősül, részletesen ld. „Kellékek”.

Kellékek

A kellékek (akkumulátor és hasonlók) esetében 6 hónapig garanzáljuk a műszaki paramétereket, amennyiben nem sérült a nem szakszerű használat miatt, és nem telt le az élettartama.

A garancia érvényesítésének feltételei:

- a termék használati utasításában található valamennyi utasítás betartása,
- a termék vásárlását igazoló bizonylat bemutatása.

A fogyasztó a termék meghibásodása esetén annál az eladónál érvényesítheti a garanciális jogait, akinél a terméket vásárolta.

A javításra való jog a vásárlás helyszínén vagy valamelyik márkaszervizben érvényesíthető, amelyek listája

a termék csomagolásán vagy az interneten, a www.my-concept.com címen található. Ha a fogyasztó nem a legközelebbi márkaszervizt választja, akkor az emiatt keletkezett magasabb költségeket ő viseli.

A fogyasztónak szóló figyelmeztetés

A fogyasztó köteles a termék kifizetését igazoló bizonylatot megőrizni.

A termék reklamációjához a terméket gondosan meg kell tisztítani, és biztonságosan be kell csomagolni, nehogy megsérülhessen az esetleges márkaszervizbe szállítás során. A szennyezett termék átvételét az eladó elutasíthatja, illetve adott esetben kiszámlázhatja a fogyasztónak a termék tisztítási költségeit.

A gyártó (ill. forgalmazó) fenntartja a jogot arra, hogy a jogosulatlan reklamációkkal kapcsolatos költségeket ne térítse meg, valamint hogy a reklamálónak kiszámlázza a reklamáció jogosultságának kivizsgálásával, valamint megoldásával kapcsolatos elengedhetetlen költségeket.

A termék díjmentes javítására, ill. a termék visszaváltására való jog nem érvényesíthető az alábbi esetekben:

- ha a termék használati utasításában feltüntetett telepítési, üzemeltetési és kezelési feltételeket nem tartották be,
- ha a meghibásodás mechanikai, hő- vagy vegyi sérülés miatt, rövidzárlat, hálózati túlfeszültség vagy hibás telepítés miatt következett be,
- ha a meghibásodás harmadik személy szakszerűtlen beavatkozása miatt következett be,
- ha a meghibásodás vis major ok miatt következett be,
- ha a meghibásodás a nem megfelelő vagy szakszerűtlen karbantartás miatt következett be, amely nem tesz eleget a használati utasításban foglaltaknak, beleértve a vízkő és egyéb üledékek miatti meghibásodást,
- ha a termék vagy annak részei a rendeltetésszerű használat során elhasználódtak,
- ha a rendeltetésszerű használat során a fűtőfelületek elszíneződtek, vagy az egyéb felületek megkarcolódtak,
- ha a napsugárzás, hőszugárzás, vízkő vagy egyéb üledékek miatt optikai vagy funkcionális változásokra került sor,
- ha letelt a termék valamely alkatrészének, pl. akkumulátor, izzó stb. élettartama

A keletkezett hiba jellegének megállapítására kizárólag a gyártó, forgalmazó, márkaszerviz, ill. adott esetben bírósági szakértő jogosult, nem pedig az eladó vagy a fogyasztó.

A garanciális javítás keretében kicserélt hibás pótalkatrészekre a fogyasztó nem tarthat igényt.

Amennyiben a fogyasztó eláll az adásvételi szerződéstől, úgy köteles visszaszolgáltatni a komplett terméket beleértve annak tartozékait, valamint a termékkel leszállított dokumentumokat is.

A termékkel együtt adott ajándékokra, amelyek nem kerültek kiszámlázásra a fogyasztónak, semmilyen jótállás nem vonatkozik.

Megjegyzés: A szállítás során megsérült termék reklamációjára a szállítmányozó reklamációs szabályzata vonatkozik.

Gyártó

Jindřich Valenta – Concept
 Vysokomýtská 1800, 565 01 Choceň
 Cseh Köztársaság
 tel: +420465471400
 fax: +420 465 473 304
 email: servis@my-concept.cz
 www: www.my-concept.com

GARANTIJAS TALONS

Pārdevēja pienākums ir iepazīstināt patērētāju ar izstrādājuma parametriem un darbību, kā arī pilnībā un salasāmi aizpildīt garantijas talonu izstrādājuma pārdošanas dienā.

Ja nav pareizi aizpildīta vai nepareizi norādīta nepieciešamā informācija par izstrādājumu, garantijas talons ir nederīgs!

Ražotājs (vai piegādātājs) garantijas laika periodā ir atbildīgs par izstrādājuma tehniskajām īpašībām un tā darbību, ko paredz attiecīgās tehniskās normas un nosacījumi.

Garantijas laiks ilgst 24 mēnešus, sākot no pārdošanas datuma, ja ražotājs (vai piegādātājs) nav noteicis citādi.

Patērētājam garantijas ietvaros ir tiesības uz bezmaksas, savlaicīgu un pilnīgu izstrādājuma bojājumu novēršanu (skat. tālāk) vai, ja tas nav neadekvāti attiecībā pret bojājuma raksturu, tiesības uz izstrādājuma bojāto detaļu maiņu. Tiesības uz izstrādājuma maiņu vai pirkšanas līguma nosacījumu neievērošanu var izmantot tikai tad, ja ir izpildīti visi likumīgie nosacījumi, un tikai gadījumā, ja izstrādājums nav ticis pārmērīgi nolietots vai bojāts.

Garantija ir spēkā, ja ir izpildīti šādi nosacījumi:

- ievēroti izstrādājuma apkalpes instrukcijas norādījumi,
- uzrādīti visi pirkumu apliecinājošie dokumenti un spēkā esoša garantijas apliecība.

Ar pretenzijām par bojājumiem patērētājam jāgriežas tirdzniecības vietā, kur izstrādājums tika iegādāts. Bojājumu labošanu var pieteikt tajā pašā tirdzniecības vietā, kur tika iegādāts izstrādājums, vai arī kādā no autorizētajiem servisa centriem, kuru saraksts ir norādīts iepakojuma sastāvā, vai arī varat atrast tīmekļa vietnē: www.my-concept.com.

Par bojātu akumulatoru šo garantijas noteikumu izpratnē uzskata akumulatoru, kas elektroniski nedarbojas (t. i., nesazinās ar bāzes bloku, tam ir bojātas uzlādes vai izlādes ķēdes utt.) vai kam ir iekšējs īssavienojums. Šo garantijas noteikumu izpratnē par defektu neuzskata bojājumu vai parametru izmaiņas, ko izraisījusi normāla darbība vai nolietojums (piemēram, dabiskais veiktspējas samazinājums).

Uz akumulatoriem attiecas garantijas pakalpojumu termiņš 6 mēneši. Šo garantijas noteikumu izpratnē akumulatoram ir palīgmateriālu pazīmes, skat. sadaļu "Palīgmateriāli".

Palīgmateriāli

Palīgmateriāliem (baterijām, akumulatoriem utt.) garantējam tehnisko parametru saglabāšanu 6 mēnešus, ja tie nav bojāti nepareizas lietošanas dēļ un nav beidzies to kalpošanas laiks.

Bridinājums patērētājam

Patērētāja pienākums ir saglabāt garantijas talonu un pirkuma apliecinājošu dokumentu (kases čeku, pavadzīmi u.c.), kas apliecina produkta iegādi. Sūdzību gadījumā izstrādājums rūpīgi jāiztīra un jāiesaiņo tā, lai, to transportējot uz autorizēto servisa centru, tas netiktu bojāts.

Ražotājam (vai piegādātājam) ir tiesības nesegt izdevumus, kas ir saistīti ar nepamatotu sūdzību, un pieprasīt no sūdzības iesniedzēja nepieciešamo atlīdzību par izdevumiem, kas ir radušies, noskaidrojot sūdzības pamatojumu.

Tiesības uz izstrādājuma bezmaksas labošanu, respektīvi, izstrādājuma atdošanu, nav iespējams izmantot šādos gadījumos:

- ja nav tikuši ievēroti instalācijas, ekspluatācijas vai apkalpes nosacījumi, kas ir norādīti izstrādājuma lietošanas instrukcijā;
- ja bojājums ir radies mehāniskas, termiskas vai ķīmiskas iedarbības, īssavienojuma vai elektrotīkla pārsprieguma rezultātā;
- ja bojājums ir radies trešās personas neprofesionālas rīcības rezultātā;
- ja bojājums ir radies dabas katastrofas rezultātā;
- ja bojājums ir radies nepietiekošas vai nepiemērotas aprūpes dēļ, kas ir pretrunā ar lietošanas instrukciju, tostarp bojājumi, ko ir izraisījušas ūdens vai citas nogulsnes;
- ja izstrādājuma vai tā daļas nolietojums ir radies parastas lietošanas rezultātā;
- ja apsildes laukumu krāsas maiņu vai virsmu skrāpējumu ir izraisījusi parasta lietošana;
- ja izskata vai funkcijas maiņu ir izraisījis saules starojums, siltums, ūdens vai citas nogulsnes;
- ja atsevišķām izstrādājuma daļām, piem., akumulatoram, spuldzēm utt., ir beidzies kalpošanas laiks.

To, kāda ir attiecīgā bojājuma izcelsme, ir tiesīgs novērtēt vienīgi ražotājs, piegādātājs, autorizētais servisa centrs vai tiesu eksperts nevis pārdevējs vai patērētājs.

Patērētājam nav tiesību uz bojātajām rezerves daļām, kas ir apmainītas garantijas remonta gaitā.

Ja patērētājs neievēro pirkšanas līguma nosacījumus, tā pienākums ir atdot izstrādājumu visā pilnībā, tostarp aprikojumu un dokumentus, kas tikuši piegādāti kopā ar izstrādājumu.

Uz dāvanām, kuras var tikt pievienotas izstrādājumam pārdošanas laikā un kuru cena no patērētāja nav iekasēta, garantija neattiecas.

Patērētājam ir tikai tās tiesības, ko nosaka likums.

Piez.: Uz sūdzībām par bojājumiem, kas ir radušies izstrādājuma transportēšanas laikā, attiecas transportētāja sūdzību iesniegšanas nolikumi.

Ražotājs:

Jindřich Valenta – Concept
Vysokomýtská 1800, 565 01 Choceň
Česká republika
IČO 13216660
tel.: +420 465 471 400, fax: +420 465 473 304
email: servis@my-concept.cz
www: www.my-concept.com

Piegādātājs:

Verners VT Ltd.
Piedrujas iela 5a, Rīga LV-1073
Latvija
tālr.: +371 67 021 021
fakss: +371 67 021 000
e-pasts: info@verners.lv
www: www.verners.lv

Izstrādājuma raksturojums:

Modelis:	
Izstrādājuma numurs:	
Pārdošanas datums:	Pārdevēja paraksts un zīmogs:

Warranty

The manufacturer (or importer) is responsible for ensuring the product complies with the requirements of applicable legal regulations as well as those of the relevant technical standards. Moreover, they are responsible for ensuring the product has the properties the manufacturer described in documents related to the goods or those reasonably expected by the customer with regard to the nature of the goods or based on advertising produced by the manufacturer, and further they are responsible for ensuring the product is fit for the purpose proposed by the manufacturer or that a product of the same type is normally used for.

The quality warranty term is 24 months from product takeover by the customer.

The warranty does not apply to wear and tear caused by regular use. The customer shall not be entitled to any warranty claims if, prior to taking the product over, they knew the product contained a defect or if the defect is attributable to the customer.

In terms of these warranty conditions, a defective battery is considered a battery that is electronically inoperative (i.e., does not communicate with the base unit, the charging or discharging circuits are defective, etc.) or has an internal short circuit.

Defects or changes in parameters caused by normal use and wear (e.g. natural capacity decrease) are in no way considered a defect in terms of warranty.

The battery is provided warranty service for a period of 6 months. In terms of these warranty conditions, the battery has the nature of a consumable, for more details see „Consumables“.

Consumables

For consumables (batteries, etc.) we guarantee the preservation of technical parameters for 6 months, in case it was not damaged by improper use and its lifetime has not expired.

The warranty specifically does not apply:

- if the product installation, operation and service conditions stipulated in the product operating manual have not been adhered to,
- to malfunctions caused due to mechanical, heat or chemical damage, short circuit, over voltage or incorrect installation,
- to malfunctions caused by an inexperienced third-party intervention,
- to malfunctions caused by natural disaster,
- to malfunctions caused by insufficient or inappropriate maintenance in violation of the operating manual, including malfunctions caused by water and other sediments,
- to changes in colour of the heating surface or to scratching of the surface caused as a result of using the products in an unusual manner,
- to appearance and functional changes caused by exposure to sunlight, thermal radiation of water and other sediments,
- if the service life of certain product parts expires, e.g. for accumulators, bulbs, etc.

The warranty does not apply to any products and services provided along with the product (gifts, promotional articles, etc.).

Filing a complaint

A complaint against a product defect must be filed as soon as identified, yet no later than before the end of the warranty term.

The customer must file a product complaint with the dealer from which they have purchased the product, or with any authorised service centre, a list of which is included in the product package, or available at www.my-concept.com.

While filing a product complaint, the product must be duly cleaned and securely packed so as to prevent any damage during its transport to an authorised service centre, where relevant, unless the product is delivered in person.

The customer must submit proof of having concluded a purchase contract for the product by producing the receipt.

While filing their complaint, the customer must indicate the noted defect and identify the preferred complaint application method.

Complaints processing

As long as the noted defect may be removed, the user has the right to have the defect duly removed free of charge on a timely basis.

If the noted defect is not removable, or if the customer becomes entitled to replacement of the product or a part thereof, yet the replacement is not possible, for example due to the product having been sold out, the customer has the right to return the product (withdrawal from the contract).

The customer shall have the right to a new product (replacement) or to replacement of a part of the product even if the defect can be removed, provided they cannot properly use the product due to repeated occurrence of the defect or due to a high number of such defects. In such a case, the customer also has the right to return the product (by withdrawing from the contract).

If the product is not returned (the customer does not withdraw from the contract), or if the customer does not apply the right to a new defect-free product (replacement), to replacement of a part thereof or to repair of the product, they may request a reasonable discount. The customer also has a right to a reasonable discount if a new defect-free product cannot be supplied to them, or if a product part cannot be replaced or the product repaired unless the situation is remedied within a reasonable time limit, or if remedying the situation would create major discomfort on the part of the customer.

The seller, authorised service centre or a staff member authorised by them must decide about each complaint immediately or within three business days in complicated cases. This term does not include a reasonable period of time, depending on the type of product concerned, required for the defect to be assessed by an expert. A complaint, including defect removal, must be dealt with without any undue delay, yet no later than within 30 calendar days of the complaint filing date, unless the seller and the customer agree on a later deadline.

On returning the product (withdrawing from the contract) the customer must return any accessories and documents supplied along with the product.

The customer does not have the right to keep the defective parts and components of the product replaced as part of a repair of the product.

This shall be without prejudice to any other rights the customer may have in relation to the purchase of the product.

Remark: Complaints against products damaged in transport are governed by the carrier's complaints procedure.

Manufacturer

Jindřich Valenta - Concept
 Vysokomýtská 1800, 565 01 Choceň
 Czech Republic
 tel.: +420 465 471 400
 fax +420 465 473 304
 Company ID No. 13216660
 email: servis@my-concept.cz
 www: www.my-concept.com

Product data

Model:	
Production number:	
Date of purchase:	Seal and signature of vendor:

DE GARANTIEBEDINGUNGEN

Garantie

Der Hersteller (bzw. Importeur) garantiert, dass das Produkt den Anforderungen der Rechtsvorschriften und den durch die entsprechenden technischen Normen bestimmten Anforderungen entspricht. Weiterhin, dass das Produkt über solche Eigenschaften verfügt, die der Hersteller in den zum Produkt gehörigen Dokumenten beschrieben hat oder welche der Verbraucher in Bezug auf den Charakter der Ware und auf der Grundlage der vom Hersteller durchgeführten Werbung erwartet. Der Hersteller garantiert, dass das Produkt für die von ihm angeführten Zwecke geeignet ist.

Die Garantielaufzeit beträgt 24 Monate und beginnt mit der Produktübernahme durch den Verbraucher zu laufen.

Die Garantie bezieht sich nicht auf Mängel durch Verschleiß. Der Garantieanspruch gilt nicht, wenn dem Verbraucher vor der Produktübernahme Mängel bekannt waren oder er diese selbst verursacht hat.

Als ein mangelhafter Akku aus der Sicht dieser Garantiebedingungen wird solcher Akku verstanden, der elektronisch nicht funktionsfähig ist (d.h. der Akku kommuniziert mit der Grundeinheit nicht, die Lade- oder Entladekreise sind mangelhaft, usw.) oder der einen Innenkurzschluss hat.

Aus dem Gesichtspunkt der Garantie gelten die durch laufende Benutzung und Abnutzung verursachten Mängel oder Parameteränderungen keinesfalls als Mängel (zum Beispiel natürliche Kapazitätssenkung). Für die Akkus wird 6monatige Garantie gewährt. Aus dem Gesichtspunkt dieser Garantiebedingungen hat der Akku den Charakter des Verbrauchsmaterials, Einzelheiten siehe „Verbrauchsmaterial“.

Verbrauchsmaterial

Beim Verbrauchsmaterial (Batterien, usw.) garantieren wir die Erhaltung technischer Parameter über 6 Monate, und dies im Falle, dass es durch nicht sachgemäße Benutzung nicht beschädigt wurde und die Lebensdauer nicht abgelaufen ist.

Ausgenommen von der Garantie sind (insbesondere):

- Nichteinhaltung von Bedingungen für Installation, Betrieb und Bedienung gemäß Bedienungsanleitung,
- Mängel durch mechanische, chemische Schäden, Kurzschluss, Netzüberspannung oder falsche Installation,
- Mängel durch unsachgemäße Eingriffe durch nicht autorisierte Personen,
- Mängel aufgrund höherer Gewalt,
- Mängel durch unsachgemäße Wartung im Widerspruch mit der Bedienungsanleitung, einschließlich Schäden durch Wasserablagerungen,
- Farbveränderungen von Heizflächen oder Verkratzen durch üblichen Gebrauch,
- Optische und funktionale Veränderungen, verursacht durch Sonnen- und Wärmeeinstrahlung oder Wasserablagerungen und andere Ablagerungen,
- Einige Zubehörteile des Produkts wegen ihrer kürzeren Lebensdauer, z.B. Akkus, Glühlampen usw.

Die Garantie gilt nicht für Leistungen, die mit dem Produkt kostenlos zur Verfügung gestellt wurden (Geschenke, Werbepartikel usw.).

Geltendmachung der Reklamation

Produktmängel sollten unmittelbar nach deren Feststellung reklamiert werden, spätestens jedoch vor Ablauf der Garantiezeit.

Die Reklamation ist beim Verkäufer des Produkts geltend zu machen oder bei einer autorisierten Servicestelle. Die Liste der Servicestellen ist im Lieferumfang enthalten oder unter www.my-concept.com.

Das reklamierte Produkt ist gereinigt und ordnungsgemäß verpackt an die Servicestelle zu versenden, um eventuelle Transportschäden zu vermeiden, falls es nicht persönlich übergeben wird.

Der Verbraucher ist verpflichtet einen Beleg über den Vertragsabschluss und Produktkauf vorzulegen.

Der Verbraucher ist verpflichtet den Mangel genau zu beschreiben, einschließlich des Reklamationsanspruches.

Reklamationsverfahren

Kann der reklamierte Mangel beseitigt werden, hat der Verbraucher das Recht auf eine kostenlose, zeit- und ordnungsgemäße Beseitigung des Mangels.

Sofern dies im Hinblick auf den Charakter des Mangels nicht unangemessen ist, kann der Verbraucher die Lieferung einer neuen mangelfreien Sache oder die Lieferung der fehlenden Sache fordern (Austausch). Kann der Mangel jedoch ohne unnötige Verzögerung beseitigt werden, hat der Verbraucher das Recht auf eine kostenlose Beseitigung solches Mangels.

Handelt es sich um einen irreparablen Mangel und der Verbraucher hat das Recht auf einen Austausch des Produkts oder deren Teile, und dies z.B. aufgrund der Nichtverfügbarkeit des Produkts nicht möglich ist, ist der Verbraucher berechtigt das Produkt zurückzugeben (vom Vertrag zurückzutreten).

Das Recht auf die Lieferung eines neuen Produkts (Austausch) oder deren Teile hat der Verbraucher auch bei reparablen Mängeln, falls diese wiederholt auftreten. In solchem Fall ist der Verbraucher auch berechtigt das Produkt zurückzugeben (vom Vertrag zurückzutreten).

Erfolgt keine Rückgabe (Vertragsrücktritt) oder kein Anspruch auf die Lieferung eines neuen Produkts oder deren Teile (Austausch), oder auf eine Reparatur, kann der Verbraucher einen angemessenen Nachlass fordern. Dies gilt auch im Falle, wenn kein neues Produkt oder deren Teile geliefert werden können, das Produkt nicht repariert wird, und auch dann, wenn dafür keine Ersatztermine vereinbart werden.

Verkäufer, autorisierte Servicestelle oder beauftragte Personen haben über die Reklamation unverzüglich zu entscheiden, bei schwierigen Fällen innerhalb von drei Werktagen. Diese Frist umfasst nicht den erforderlichen Zeitraum zur fachlichen Bewertung des Mangels. Der Verkäufer oder die Servicestelle ist verpflichtet die Reklamation innerhalb von 30 Tagen ab dem Tag der Geltendmachung der Reklamation zu erledigen, falls keine längere Frist vereinbart wird.

Bei Rückgabe des Produkts (Vertragsrücktritt) ist der Verbraucher verpflichtet auch jegliches Zubehör und sämtliche Dokumente zum Produkt zurückzugeben.

Der Verbraucher hat kein Recht auf die Rückgabe der mangelhaften Teile des Produkts, die im Rahmen der Reklamation ausgetauscht wurden.

Sämtliche weitere Rechte des Verbrauchers, verbunden mit dem Kauf des Produkts, bleiben durch diese Garantiebedingungen unberührt.

Anm.: Für Reklamationen von Produkten, die während des Transports beschädigt werden, gilt die Reklamationsordnung des Transportunternehmens.

Hersteller:

Jindřich Valenta – Concept
 Vysokomýtská 1800, 565 01 Choceň
 Tschechische Republik
 Ident.-Nr.: 13216660
 Tel.: + 420 465 471 400, Fax: +420 465 473 304,
 E-Mail: servis@my-concept.cz
 www: www.my-concept.com

Produktdetails

Modell:	
Herstellernummer:	
Verkaufsdatum:	Stempel und Unterschrift des Verkäufers:

Garantie

Le fabricant (l'importateur, le cas échéant) est tenu responsable de la conformité du produit aux exigences réglementaires et normatives applicables. Il est aussi tenu responsable du fait que le produit présente les qualités définies dans les documents relatifs au produit ou ceux attendus par le consommateur en tenant compte de la nature et des caractéristiques du produit et sur la base de publicité du fabricant, il est également tenu responsable du fait que le produit est propre aux usages auxquels servent habituellement les biens du même type.

La durée de garantie en terme de qualité du produit est de 24 mois à partir de la date de l'acquisition du produit par le consommateur.

La garantie ne s'applique pas à l'usure du produit résultant de son usage habituel. La garantie ne s'applique pas si le consommateur a été conscient des vices du produit ou si le consommateur lui-même a causé ces vices.

La batterie est considérée défectueuse de point de vue de garantie si elle présente d'anomalies électroniques fonctionnelles (à savoir elle ne communique pas avec l'unité de base, les circuits de chargement ou déchargement sont défectueux etc.) ou il y a un court-circuit intérieur.

Les défauts ou les changements de paramètres dus à l'usage standard ou à l'usure (exemple la capacité naturellement faible) ne sont pas considérés comme défauts couverts par la garantie.

La durée de garantie des batteries est de 6 mois. Dans le cadre de ces conditions de garantie la batterie est considérée comme une matière consommable, pour plus de détails voir « Matières consommables ».

Matières consommables

Pour les matières consommables (batterie, etc.) nous garantissons le respect des paramètres techniques pendant 6 mois sous condition que ces derniers n'ont pas été endommagés suite à l'utilisation autre que prévue et qu'elles ne sont pas en fin de vie.

La garantie est exclue si (notamment) :

- les conditions de l'installation, d'utilisation ou

endommagés ou non indiquées dans le manuel d'emploi, montage respectées,

- les dommages sont dus à un endommagement d'ordre mécanique, thermique ou chimique, à un court-circuit, surcharge de réseau ou installation autre que prévue,
- les dommages sont dus à une intervention par un tiers
- les dommages sont dus à un sinistre,
- les dommages résultent du non-respect des instructions prévues dans le manuel d'emploi y compris les anomalies dues à un dépôt d'eau ou autres,
- les changements de couleur des surfaces de chauffe ou grattage de surfaces sont dues à un usage habituel,
- s'agit des changements d'aspect ou de fonctions provoqués par le rayonnement solaire, thermique ou par le dépôt d'eau ou autres,
- certains éléments du produit sont à la fin de vie, exemple : accumulateurs, ampoules etc.

La garantie ne s'applique pas aux éléments fournis à titre gratuit avec le produit (cadeaux, objets à caractère publicitaire etc.).

Demande en garantie

Toute demande en garantie est à notifier sans délai après son identification, avant la fin de la période de garantie au plus tard.

La demande en garantie est à signaler à votre revendeur, le cas échéant au centre d'assistance autorisé dont la liste fait partie de l'emballage du produit, ou elle est indiquée sur l'adresse www.my-concept.com.

Pour envoyer le produit, objet de la réclamation, il faut le nettoyer et sécuriser pour le transport dans le centre d'assistance autorisé afin d'éviter tout endommagement, si le produit n'est pas remis personnellement.

L'utilisateur est tenu de prouver l'existence du contrat d'achat en présentant son bon d'achat.

L'utilisateur est tenu d'indiquer l'anomalie objet de réclamation et il fait choix de sa revendication découlant de sa demande en réclamation.

Liquidation de réclamation

S'il s'agit d'un défaut réparable, le consommateur a le droit de bénéficier de la réparation à titre gratuit et dans un délai prévu.

Si cela n'est pas disproportionné en tenant compte la nature du défaut, le consommateur a le droit de demander une livraison d'un nouveau produit sans vice (remplacement), ou si le défaut ne concerne qu'une partie du produit, demander le changement de cette dernière. Si la demande de remplacement du produit et de sa partie est disproportionnée en tenant compte la nature du défaut, notamment si le défaut est réparable, le consommateur a le droit de demander une réparation à titre gratuit.

S'il s'agit d'un défaut irréparable ou si le consommateur a le droit de demander un remplacement du produit ou de sa partie, mais le remplacement n'est pas réalisable, par exemple due à l'épuisement des stocks, le consommateur a le droit de retourner le produit (d'annuler le contrat de vente).

Le consommateur a le droit de demander une livraison d'un nouveau produit (remplacement) ou le remplacement d'une partie du produit en cas d'un défaut réparable si le produit ne peut pas être utilisé pour l'existence répétitive du défaut après la réparation ou pour le nombre de défauts importants. Dans un tel cas le consommateur a le droit de retourner le produit (d'annuler le contrat de vente).

Si le produit n'est pas retourné (le contrat de vente annulé) ou si le consommateur n'applique pas son droit de demander une livraison d'un nouveau produit sans défauts (remplacement), de demander un remplacement d'une partie ou de sa réparation, il peut demander le remboursement approprié. Le consommateur a le droit de demander le remboursement également dans le cas où il s'avère impossible de livrer un nouveau produit sans défauts, de remplacer une partie du produit ou de réparer le produit, ou si la réparation n'est pas réalisée

dans un délai prévu ou si la remise à l'état est trop compliquée pour le consommateur.

Le revendeur, le service d'assistance autorisé ou autre personne désignée décide sur la réclamation immédiatement, dans les cas compliqués en trois jours ouvrés.

Le délai ci-dessus ne comprend pas le temps nécessaire pour évaluation expert du défaut en prenant compte de la nature du produit.

Toute demande en garantie doit être traitée sans délai, dans le délai de 30 jours à partir de la date de demande en garantie, s'il n'est pas prévu autrement entre le revendeur ou le service d'assistance autorisé et le consommateur.

En cas de retour du produit (annulation du contrat de vente) le consommateur est tenu de retourner tous éléments auxiliaires du produit y compris tous documents livrés avec le produit.

Le consommateur n'a pas le droit de demander le retour des pièces ou de parties du produit remplacées dans le cadre de la réparation.

Tout droit du consommateur liés à l'achat du produit n'est pas touché par les présentes conditions de garantie.

Note : La réclamation du produit endommagé pendant le transport est régie par le Code de réclamation du transporteur.

Fabricant:

Jindřich Valenta – Concept
Vysokomýtská 1800, 565 01 Choceň
République tchèque
TVA n° 13216660
tél.: + 420 465 471 400, fax: +420 465 473 304,

Détails du produit

Modèle :	
Numéro de série :	
Date de l'achat :	Cachet et signature du vendeur :

IT CONDIZIONI DI GARANZIA

Garanzia

Il produttore (eventualmente l'importatore) risponde della conformità del prodotto ai requisiti normativi previsti dalle rispettive norme tecniche. Il produttore garantisce inoltre che il prodotto ha le qualità riportate nei documenti che si riferiscono alla merce o che l'utente si aspetta di ricevere al riguardo della natura della merce, e che il prodotto stesso è adatto al fine indicato dal produttore.

Il periodo di garanzia si stabilisce a 24 mesi dalla data di accettazione del prodotto da parte dell'utente.

La garanzia non si riferisce all'usura del prodotto provocata dall'uso normale del prodotto stesso. Il diritto di sostituzione della merce per difetto sul prodotto non spetta all'utente se quest'ultimo era al corrente del rispettivo difetto prima di accettare la merce o se il difetto lo aveva causato lui stesso.

Per fini della presente garanzia l'accumulatore difettoso è quello con la funzionalità elettronica compromessa (ovvero mancante comunicazione con unità principale, circuiti di carica e/o di scarica difettosi etc.), oppure il cortocircuito presente all'interno.

Non si considerano difetti, ai fini della garanzia concessa, le alterazioni o le modifiche dei parametri causate dall'uso e/o dal consumo normale (per esempio calo naturale della capacità).

Per gli accumulatori si concede la garanzia di 6 mesi. Per fini della garanzia concessa l'accumulatore viene considerato il materiale di consumo, per maggiori informazioni si veda „Materiale di consumo“.

Materiale di consumo

Per il materiale di consumo (batteria e simile) si garantisce il mantenimento dei parametri tecnici per il periodo di 6 mesi, e comunque solo qualora le sue prestazioni non siano state compromesse dall'uso improprio e/o il materiale non sia giunto alla fine la sua vita utile.

La garanzia non si riferisce ai seguenti casi, quando (in particolare):

- non sono state rispettate le condizioni di installazione, funzionamento ed uso corretto del prodotto riportate nel manuale d'uso del prodotto stesso;
- il danneggiamento è di natura meccanica termica,

chimica o elettrica, tipo cortocircuito, oppure è stato causato dalla sovratensione nella rete;

- il difetto è stato causato da un intervento inopportuno da parte di un terzo;
- il difetto è stato causato dalla furia degli elementi;
- il difetto è stato provocato dalla manutenzione insufficiente e/o impropria, eseguita in contrasto con quanto riportato nel manuale d'uso, ivi compresi i difetti causati dal calcare o da altri sedimenti;
- il cambio di colore e/o i graffi sulle superfici di riscaldamento sono la conseguenza di uso normale;
- le alterazioni visive e funzionali dovute ai raggi di sole, alla radiazione termica e/o ai sedimenti;
- decorsa la vita utile di alcuni elementi del prodotto, per esempio degli accumulatori, delle lampadine etc.

La garanzia non si riferisce agli adempimenti concessi gratuitamente insieme con il prodotto (omaggi, materiale pubblicitario etc.).

Procedura di reclamo

Il reclamo del prodotto deve essere fatto senza rinvii una volta accertato il difetto, comunque entro e non oltre la scadenza del periodo di garanzia.

Il reclamo del prodotto va presentato presso il venditore del prodotto stesso, ovvero presso un centro autorizzato qualsiasi. La lista dei centri assistenza autorizzati fa parte della confezione del prodotto o è reperibile sul sito www.my-concept.com.

Prima di presentare il prodotto al reclamo, esso deve essere dovutamente pulito e pure imballato, qualora va spedito in un centro autorizzato onde evitare il suo danneggiamento.

L'utente finale è tenuto a presentare il documento attestante l'acquisto del prodotto.

Al prodotto deve essere allegata la lettera con la descrizione del difetto contestato e l'opzione per la gestione del reclamo.

Gestione del reclamo

Qualora si tratti di un difetto riparabile, l'utente ha diritto alla riparazione gratuita e tempestiva del prodotto.

Se, considerata la natura del difetto, non si tratta di una pretesa inadeguata, l'utente può richiedere la fornitura di un prodotto privo dei difetti (la sostituzione), oppure

se il difetto interessa solo un elemento concreto del prodotto, la sostituzione di tale elemento. Se però, considerata la natura del difetto, la pretesa della sostituzione risulta inadeguata in particolare se il difetto può essere eliminato in tempi previsti, l'utente ha diritto alla riparazione gratuita del prodotto.

Qualora però si tratti di un difetto irreparabile e all'utente nasce il diritto alla sostituzione del prodotto o di una sua parte e la sostituzione non è praticabile, per esempio per motivi di vendita completa del rispettivo prodotto, l'utente ha diritto di restituire il prodotto (recedere dal contratto).

Il diritto alla fornitura del prodotto nuovo (alla sostituzione), oppure al cambio di un elemento del prodotto ha l'utente anche nel caso di un difetto riparabile, se limitato nell'uso normale del prodotto per la presenza ripetuta del danno o per il numero maggiore dei danni. In tal caso l'utente ha diritto alla restituzione del prodotto (recesso dal contratto).

Se non viene effettuata la restituzione del prodotto (recessione dal contratto) oppure se l'utente non rivendica il diritto alla fornitura del prodotto nuovo (sostituzione), alla sostituzione di un elemento del prodotto oppure alla riparazione del prodotto stesso, può richiedere uno sconto adeguato. L'utente ha diritto ad uno sconto adeguato anche qualora non gli possa essere fornito un prodotto nuovo, privo dei difetti, sostituito un elemento del prodotto oppure effettuata la riparazione del prodotto stesso, nonché qualora non possa essere posto il rimedio entro un periodo adeguato oppure il provvedimento al rimedio comporti dei grossi problemi all'utente stesso.

Dettagli sul prodotto

Modello:	
Numero di matricola:	
Data di vendita:	Timbro e firma del produttore:

Il venditore, il centro di assistenza autorizzato oppure un operatore incaricato da questi decidono sulla contestazione immediatamente, nei casi complicati entro tre giorni lavorativi. In quel tempo non viene calcolato il periodo necessario per una valutazione peritale del difetto.

La contestazione del difetto e l'eliminazione dello stesso devono essere risolti senza rinvii, entro 30 giorni dal giorno di presentazione del reclamo, salve le pattuizioni diverse fatte tra il centro di assistenza autorizzato e l'utente.

Alla restituzione del prodotto (recessione dal contratto) l'utente è tenuto a restituire pure tutti gli accessori e tutti i documenti forniti insieme con il prodotto.

L'utente non ha diritto a ricevere indietro i pezzi e gli elementi difettosi del prodotto sostituiti nell'ambito della riparazione.

Ogni altro diritto dell'utente relativo all'acquisto del prodotto non viene meno con l'applicazione delle condizioni di garanzia.

Nota: La contestazione del prodotto danneggiato durante il trasporto è regolata dall'ordinamento contestazioni del trasportatore.

Produttore:

Jindřich Valenta – Concept
 Vysokomýtská 1800, 565 01 Choceň
 Repubblica Ceca
 C.F. 13216660
 tel.: + 420.465.471.400, fax: +420.465.473.304.
 email: servis@my-concept.cz
 www: [www: www.my-concept.com](http://www.my-concept.com)

ES CONDICIONES DE GARANTÍA

Garantía

Es responsabilidad del fabricante (o importador) que el producto cumpla con los requisitos legales y lo dispuesto por las normas técnicas aplicables. Es también su responsabilidad que el producto tenga las propiedades descritas en la documentación vinculada al mismo o las que el consumidor pudiese esperar dada la naturaleza del producto y la publicidad llevada a cabo por el fabricante, y es también su responsabilidad que el producto sea adecuado para el propósito indicado o para su uso habitual.

La garantía por la calidad del producto es válida por 24 meses a partir de su entrega al consumidor.

La garantía no cubre el desgaste resultante del uso habitual. El derecho a reclamación no será aplicable si, antes de haber recibido el producto, el consumidor sabía que este era defectuoso o si él hubiese causado el defecto.

Bajo las presentes condiciones de garantía, se considera como batería defectuosa a aquella que no funcione electrónicamente (no se comunica con la base, los circuitos de carga y descarga están defectuosos, etc.) o que tenga un cortocircuito interno.

Los defectos o cambios en los parámetros resultantes del uso habitual o el desgaste (por ejemplo, caída natural de capacidad) no serán considerados como defectos bajo la garantía.

Las baterías tienen una garantía de 6 meses. Bajo estas condiciones de garantía, la batería tiene el carácter de material consumible. Para más detalles, ver. "Materiales consumibles".

Materiales consumibles

Los materiales consumibles (baterías, etc.) tienen una garantía de 6 meses para sus parámetros técnicos, en tanto no hayan sido dañados por uso indebido o no haya concluido su vida útil.

La garantía no es válida en caso de que (en particular):

- que no se hubiesen cumplido las condiciones para la instalación, funcionamiento y operación del producto descritas en el manual,
- que el defecto hubiese resultado de daños mecánicos, térmicos o químicos, cortocircuitos, sobretensión en

- la red o de una instalación incorrecta,
- que el defecto hubiese sido causado por la intervención indebida de terceros,
- que el defecto hubiese sido causado por un desastre natural,
- el defecto hubiese sido causado por un mantenimiento insuficiente o incorrecto, incluyendo aquellos causados por sedimentos de agua u otro tipo,
- cambios en el color de la superficie de calentamiento o rayaduras sean el resultado del uso habitual,
- tratarse de cambios de apariencia o funcionales causados por la radiación solar o térmica o por sedimentos de agua u otro tipo,
- haber concluido la vida útil de alguno de los componentes del producto (acumuladores, bombillas, etc.)

La garantía no cubre los objetos proporcionados gratuitamente junto con el producto (regalos, materiales promocionales, etc.).

Reclamaciones

Las reclamaciones por defectos deben ser realizadas sin demora innecesaria y antes del vencimiento de la garantía.

El consumidor presentará su reclamación en el establecimiento en donde adquirió el producto o en cualquiera de los servicios autorizados incluidos en la lista que forma parte del embalaje del producto, que también puede encontrarse en internet, en la dirección www.my-concept.com.

Para presentar la reclamación, el producto debe ser adecuadamente limpiado y puesto en un embalaje seguro para evitar daños durante un eventual transporte al servicio autorizado, en caso de que no sea entregado en persona.

El consumidor tiene la obligación de demostrar la celebración de un contrato de compraventa mediante la presentación de un comprobante de compra.

Junto con la reclamación, el consumidor describirá el supuesto defecto y seleccionará la reclamación.

Resolución de reclamaciones

Si se tratase de un defecto corregible, el consumidor tendrá derecho a que el defecto sea corregido sin cargo y de manera oportuna y apropiada.

De no ser desproporcionado a la naturaleza del defecto, el consumidor podrá exigir la entrega de un nuevo producto sin defectos (reemplazo) o, si el defecto se relacionase a un componente del producto, podrá exigir el reemplazo de dicho componente. Sin embargo, si el reemplazo del producto o su componente fuese desproporcionado a la naturaleza del defecto, en especial si el defecto pudiese ser corregido sin demora, el consumidor tendrá derecho a que el defecto sea corregido sin cargo.

Si se tratase de un defecto no corregible, o si el consumidor tuviese derecho al reemplazo del producto o su componente, pero dicho reemplazo no fuese posible, por ej. debido a que el producto estuviese agotado, el consumidor tendrá derecho a devolver el producto (rescindir el contrato).

El consumidor tiene derecho a recibir un nuevo producto (reemplazo) o partes del mismo, incluso en caso de defectos que sean reparables si no fuese posible utilizar el objeto apropiadamente debido a un defecto recurrente luego de su reparación o a un número mayor de defectos. En tal caso, el consumidor también tendrá derecho a devolver el producto (rescindir el contrato).

Si el consumidor no devolviese el producto (rescisión de contrato) o no ejerciese su derecho a recibir un nuevo producto sin defectos (reemplazo) o un reemplazo de un componente del mismo, o a que el producto sea reparado, podrá exigir un descuento razonable. El consumidor tendrá derecho a un descuento razonable también en caso de que no sea posible: entregarle un nuevo producto sin defectos, el reemplazo de un componente del producto, la reparación del producto o que la situación no pueda ser remediada en un plazo razonable o que esto le haya causado al consumidor dificultades considerables.

El vendedor, el servicio autorizado o un empleado por estos designado decidirá sobre el reclamo de inmediato o dentro de los tres días hábiles en casos complicados. Este plazo no incluirá el periodo razonable necesario según el tipo de producto para la evaluación profesional del defecto.

La reclamación, incluyendo la corrección de los defectos deberá ser resuelta sin demora innecesaria, a más tardar a los 30 días a partir de la presentación de la reclamación, a menos que el vendedor o el servicio autorizado que resuelva el reclamo acuerde una extensión del plazo con el consumidor.

Al devolver el producto (renunciar al contrato), el consumidor está obligado a devolver también los accesorios y todos la documentación entregada con el mismo.

El consumidor no tiene derecho a recibir los componentes o las piezas defectuosas que hubiesen sido reemplazados al reparar el producto.

Todos los demás derechos del consumidor vinculados a la compra del producto no se verán afectados por las presentes condiciones de garantía.

Nota: La reclamaciones por daños al producto durante su transporte se rigen por el reglamento de reclamaciones del transportista.

Fabricante

Jindřich Valenta - Concept
Vysokomýtská 1800, 565 01 Choceň,
República Checa
CIF 13216660
tel.: +420 465 471 400, fax: +420 465 473 304,
email: servis@my-concept.cz
www: www.my-concept.com

Detalles del producto

Modelo:	
Número de serie:	
Fecha de venta:	Sello y firma del vendedor:

RO CONDIȚII DE GARANȚIE

Garanție

Producătorul (eventual importatorul) răspunde de faptul că produsul este în conformitate cu legislația și îndeplinește cerințele stabilite de normele tehnice aferente. De asemenea răspunde pentru faptul că produsul are caracteristicile pe care producătorul le-a descris în documentele legate de produs sau pe care consumatorul le-a presupus, ținând cont de natura produsului și pe baza reclamei producătorului, fiind responsabil și pentru faptul că produsul se potrivește scopului pe care producătorul l-a menționat sau pentru care se folosește un astfel de produs.

Termenul de garanție pentru calitatea produsului este de 24 luni de la preluarea produsului de către consumator.

Garanția nu include uzura produsului cauzată de utilizarea normală a acestuia. Consumatorul nu beneficiază de dreptul de garanție dacă înaintea preluării produsului a știut că produsul are defecțiuni sau dacă a cauzat el însăși defectul.

Un acumulator defect, din punctul de vedere al acestor condiții de garanție, se consideră acel acumulator care nu este funcțional electronic (adică nu comunică cu unitatea de bază, sunt defecte circuitele de încărcare sau descărcare etc.) sau are un scurtcircuit intern.

În nici un caz nu se consideră ca fiind un defect, din punctul de vedere al garanției, defecțiunile sau modificările de parametri cauzate de utilizare curentă și uzură (de e. scăderea naturală a capacității).

Pentru acumulator este oferit serviciul de garanție pe o perioadă de 6 luni. Din punctul de vedere al acestor condiții de garanție, acumulatorul are caracterul materialului consumabil, pentru detalii vezi „Material consumabil”.

Material consumabil

La materialele consumabile (baterii ș.a.m.d.) garantăm păstrarea parametrilor tehnici pe o durată de 6 luni, aceasta în cazul în care nu a fost deteriorat prin utilizare necorespunzătoare și nu a expirat durata sa de viață.

Garanția este exclusă în cazurile în care (în special):

- nu au fost respectate condițiile de instalare, exploatare și deservire a produsului, care sunt menționate în manualul de utilizare,

- defecțiunea a apărut din cauza deteriorării mecanice, termice sau chimice, prin scurtcircuitare, supratensiune în rețea sau instalare incorectă,
- defecțiunea a apărut prin intervenirea neautorizată a unei persoane terțe,
- defecțiunea a apărut la o calamitate naturală,
- defecțiunea a apărut ca urmare a unei întrețineri insuficiente sau necorespunzătoare, în contradicție cu manualul de utilizare, inclusiv defecțiunile cauzate de depunerile de apă și altele,
- a apărut modificarea culorii suprafețelor de încălzire sau zgărierea suprafețelor prin folosirea obișnuită,
- este vorba de modificările de aspect și funcționalitate cauzate de radiații solare, radiații termice sau de depunerile de apă sau altele,
- expiră durata de viață a unor părți ale produsului, de ex. a acumulatorului, becurilor etc.

Garanția nu include obiectele care au fost oferite gratuit împreună cu produsul (cadouri, obiecte de promovare, etc.).

Valorificarea reclamației

Reclamarea defecțiunii produsului trebuie valorificată fără o întârziere inutilă după depistarea acesteia, cel târziu însă înainte de expirare a perioadei de garanție.

Reclamarea produsului se valorifică de către consumator la vânzătorul la care a achiziționat produsul, eventual la oricare dintre service-uri autorizate a căror listă face parte din livrarea produsului, eventual care este menționat pe internet la adresa www.my-concept.com.

În cazul unei reclamații a produsului, acesta trebuie curățat în mod corespunzător și ambalat în siguranță, pentru a se evita deteriorarea la transportul acestuia în service-ul autorizat, în cazul în care produsul nu este predat personal.

Consumatorul are obligația de a dovedi încheierea contractului de vânzare-cumpărare prin prezentarea unui document de achiziționare a acestuia.

În același timp, la reclamația produsului consumatorul descrie defecțiunile reclamate și efectuează opțiunea dreptului la reclamare.

Soluționarea reclamației

În cazul în care este vorba de o defecțiune care poate fi eliminată, consumatorul are dreptul la eliminarea gratuită, la timp și reglementară a defecțiunii.

Dacă acest lucru nu este posibil, ținând cont de natura defecțiunii, consumatorul poate solicita livrarea unui produs nou fără defecțiuni (schimb), sau dacă defecțiunea este legată doar de o piesă a produsului, schimbul unei astfel de piese. Dacă însă, având în vedere natura defecțiunii, mai ales când defecțiunea poate fi eliminată fără întârziere, cerința de schimbare a produsului sau a componentei acestuia este neadecvată, consumatorul are dreptul la eliminarea gratuită a defecțiunii.

În cazul în care este vorba de o defecțiune care nu poate fi eliminată, eventual în cazul în care consumatorul are dreptul la schimbul produsului sau a componentei acestuia însă acest schimb nu este posibil, de ex. din motivul neexistenței acestui produs, consumatorul este îndreptățit să returneze produsul (rezilierea la contract).

Consumatorul are dreptul la livrarea unui produs nou (schimb) sau la înlocuirea componentei produsului și în cazul în care defecțiunea poate fi eliminată, însă produsul nu poate fi folosit reglementar din cauza defecțiunilor repetate ale defecțiunii reparate sau în cazul unui număr mai mare de defecțiuni. În aceste cazuri consumatorul are dreptul la returnarea produsului (rezilierea la contract).

Dacă nu se ajunge la returnarea produsului (rezilierea la contract) sau dacă consumatorul nu valorifică dreptul de livrare a unui produs fără defecțiuni (schimb), la înlocuirea componentelor acestuia sau la repararea produsului, poate solicita o reducere adecvată. Consumatorul are dreptul la o reducere adecvată și în cazul în care nu-i poate fi livrat un produs nou fără defecțiuni, nu poate fi înlocuită componenta sau produsul reparat, precum și în cazul în care nu se ajunge la remediere într-un timp adecvat sau remedierea ar cauza consumatorului probleme semnificative.

Vânzătorul, service-ul autorizat sau muncitorul desemnat

de acesta va hotări despre reclamație imediat, în cazurile complicate în termen de trei zile lucrătoare. Această perioadă nu include perioada adecvată, în funcție de tipul produsului, necesară evaluării profesionale a defecțiunii.

Reclamația, inclusiv eliminarea defecțiunii, trebuie soluționată fără amânare inutilă, cel târziu în 30 de zile de la valorificarea reclamației, dacă vânzătorul sau service-ul autorizat care soluționează reclamația nu au convenit cu consumatorul asupra unei perioade mai lungi.

La returnarea produsului (rezilierea la contract) consumatorul trebuie să returneze de asemenea accesoriile produsului și toate documentele livrate împreună cu produsul.

Consumatorul nu are dreptul la livrarea pieselor și a componentelor defecte, care au fost înlocuite în cadrul reparației produsului.

Celelalte drepturi ale consumatorului, legate de achiziționarea produsului, nu sunt afectate de aceste condiții de garanție.

Notă: Reclamațiile produsului deteriorat în timpul transportului sunt reglementate de regulamentul de reclamații al transportatorului.

Producător

Jindřich Valenta - Concept
Vysokomýtská 1800, 565 01 Choceň,
Republica Cehă
CUI 13216660
tel.: + 420 465 471 400, fax: +420 465 473 304,
email: servis@my-concept.cz
www: [www: www.my-concept.com](http://www.my-concept.com)

Date despre produs

Model:	
Numărul de fabricație:	
Data vânzării:	Ștampila și semnătura unității de vânzare:

- CZ** Seznam servisních míst
- SK** Zoznam servisných stredísk
- PL** Wykaz punktów serwisowych
- HU** Szolgáltatók listáját
- HR** Popis uslužnih mjesta

Česká republika

Název	Ulice	PSČ	Město	Telefon/Fax	E-mail
Jindřich Valenta CONCEPT	Vysokomyšská 1800	565 01	Choceň	465 471 400 465 473 304	servis@my-concept.cz

Slovenská republika

Názov	Ulica	PSČ	Mesto	Telefón/Fax	E-mail
SERVIS ABC s.r.o.	Štefánikova 50	949 03	Nitra	037/6526063	info@servisabc.sk
D-J service s.r.o.	Šebastovská 2530/5	080 06	Prešov	051/7767666	djservis@djservis.net
HOSPOL elektro spol. s r.o	Rustaveliho 7	831 06	Bratislava	02/44889832	hospol@hospol.sk
T.V.A. servis s.r.o.	Južná trieda 48/D	040 01	Košice	055/6338501	tvaservis@tvaservis.sk
VILLA MARKET s.r.o.	Odborárov 49	052 01	Spišská Nová Ves	053/4421857	servis@villamarket.sk
ELSPO BB s.r.o.	Internátna 2318/24	974 01	Banská Bystrica	048/4135535	objednavky@ elektroobchod-elspo.sk

Polska

Nazwa	Ulica	Kod	Miasto	Telefon	E-mail
CONCEPT POLSKA sp. z o.o.	Ostrowskiego 30	53-238	WROCLAW	071/339-04-44 w. 27	servis@my-concept.pl

Magyarország

Név	Utca	ZIP	Város	Telefon	E-mail
ASPICO KFT	Hűtőház u. 25.	H-9027	Győr	+36 96 511 291	info@aspico.hu

Hrvatska

Ime	Ulica	Poštanski	Grad	Telefon	E-mail
Horvat elektronika d.o.o.	Dravska 8	HR- 40305	Pušćine	+385 040 895 500	servis@horvat-elektronika. hr

concept

concept



Jindřich Valenta – Concept

Vysokomýtská 1800, 565 01 Choceň
Tel.: +420 465 471 400, Fax: +420 465 473 304
www.my-concept.cz



ELKO Valenta – Slovakia, s.r.o.

Hurbanova 1563/23, 911 01 Trenčín
Tel.: +421 326 583 465, Fax: +421 326 583 466
www.my-concept.sk



CONCEPT POLSKA sp. z o.o.

Ostrowskiego 30, 53-238 Wrocław
Tel.: +48 713 390 444, Fax: 713 390 414
www.my-concept.pl



ASPICO KFT

H - 9027 Győr, Hűtőház u. 25.
Tel.: +36 96 511 291, Fax: +36 96 511 293
info@aspico.hu



Verners VT Ltd.

Piedrujas iela 5a, Rīga, Latvija
Tel. + 371 67021021, fakss + 371 67021000
e-pasts: info@verners.lv, www.verners.lv



Horvat elektronika d.o.o.

Dravska 8, HR-40305 Pušćine
servis@horvat-elektronika.hr
Hotline: +385 040 895 500